

5-1 事業所部門

(一社)AW検定協会の工場溶接において、長きにわたり成績が優秀な資格者を排出され、建築鉄骨の溶接品質の向上に貢献された以下の事業所を表彰します。

■ Sグレード

川田工業株式会社 四国工場
川田工業株式会社 栃木工場
株式会社永井製作所 本社工場
竹島鉄工建設株式会社 本社工場

■ Hグレード

株式会社縣鉄工所 本社工場
王子工営北海道株式会社 臨海製作所
株式会社緒方鉄工所
株式会社立松鉄工
株式会社デンコー 本社工場
内藤鉄工株式会社
博陽工業株式会社 熊本工場
松井工業株式会社
北斗株式会社
株式会社望月鉄工所 本社工場
株式会社川上製作所
株式会社桂スチール
五光工業株式会社
株式会社赤木鉄工所
株式会社宮里鐵工建設
鉄建工業株式会社
株式会社正光 鳥取工場
株式会社永井製作所 八代工場
株式会社双葉工業社 はまなす工場

■ Mグレード

ヒシエヌ西村工業株式会社
株式会社粉口製作所
株式会社安田鉄工所
株式会社アイ・テック 東京支社 南関東工場
熱研工業株式会社 本社工場
株式会社森本工業所
株式会社ビークス 本社工場
株式会社菖蒲谷
フィット工業株式会社
有限会社福原鉄工

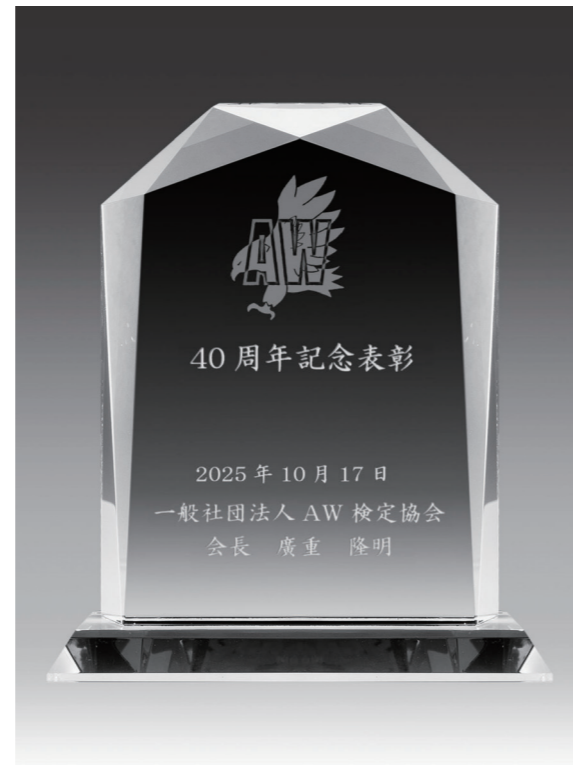

※写真は仕上がりイメージ

5-2 溶接資格者部門

(一社)AW検定協会の溶接資格を長きにわたり保有され、建築鉄骨の溶接品質の向上に貢献された以下の溶接技能者を表彰します。

■ 工場溶接特別賞(35年以上連続保有者)

● 38年間連続AW検定工場溶接資格の保有者

株式会社角藤 鉄構事業部 小林 良徳

● 37年間連続AW検定工場溶接資格の保有者

株式会社北陸製作所 倉島 忍

● 35年間連続AW検定工場溶接資格の保有者は以下の通り

大川スチール株式会社 本社工場 豊崎 隆
株式会社角藤 鉄構事業部 滝沢 徹
日本ファブテック株式会社 熊谷工場 新井 茂
株式会社加藤組鉄工所 厚木工場 松谷 雅紀
川田工業株式会社 栃木工場 漆原 邦雄
株式会社駒井ハルテック 富津工場 加茂 正一
千代田興業株式会社 進藤 三喜
株式会社デンコー 本社工場 安田 善昭
株式会社巴コーポレーション 小山工場 滝沢 高夫
丸八鐵工建設株式会社 本社工場 柴崎 勝成
三浦建設工業株式会社 長根 正明
株式会社ムラヤマ 山形工場 本田 秀夫
小島建設工業株式会社 野村 了

■ 工場溶接30年以上連続保有者表彰

30年～34年連続AW検定工場溶接資格の保有者を示す。

社名(所属事業所名)	氏名				
(株)T・A・G 鉄構事業本部	清水 卓				
(株)イタガキ	土田 亮一				
岩永工業(株)	東川 康二				
王子工営北海道(株) 臨海製作所	千葉 博幸				
大川スチール(株) 本社工場	渡辺 和也				
(株)角藤 鉄構事業部	青木 健	金井 正広	中林 崇	松本 勇	宮崎 秀美
	村松 崇				
(株)加藤組鉄工所 厚木工場	松谷 正義				
川岸工業(株) 山口工場	品川 尚俊	中川 泰夫			
川田工業(株) 栃木工場	薄井富士雄	芳賀 貢			
川田工業(株) 富山工場	田辺 洋一				
メタルファブリカ(株) 丸亀工場	大畑 正人	金子 稔			
(株)駒井ハルテック 富津工場	平得 力				
(株)榊鐵工所	古舘 正秋				
正和工業(株)	高橋 正範				
住吉工業(株)	高政 勳				
(株)中央鐵骨	野中 正幸				
千代田興業(株)	齋藤 賢吾				
(株)T・A・G 本社工場	他力 隆				
(株)巴コーポレーション 小山工場	増田 孝志				
(株)巴コーポレーション 札幌工場	田中 重利				

(株)オーエーテック	渋谷 俊広			
藤本鉄工(株) 東港工場	渋谷 広志	中町 昌弘		
冬木工業(株) 鉄構工場	中川 直樹			
堀井鉄工(株)	開発 豪			
三浦建設工業(株)	榑田 雅也	中島 浩美		
(株)ムラヤマ 酒田工場	須藤 広明			
ヤマネ鉄工建設(株)	上田 盛人			
(株)ヨネモリ	中川 徹			
東和鋼業(株)	高木 義幸			
中央鋼材(株)	鈴木 富夫			
(株)ヨネモリ 関東工場	牧野 克典			

(以上41名)

■ 工場溶接25年以上連続保有者表彰

25年～29年連続AW検定工場溶接資格の保有者を示す。

社名(所属事業所名)	氏名			
(株)T・A・G 鉄構事業本部	仙波 一郎			
旭イノベックス(株) 石狩工場	相原 秀俊	興 隆宏	高松 利幸	
安蘇重工(株) 石塚工場	室井 勉			
(株)イケウチ	谷口 早人	谷田 操		
池田工業(株)	福田 弘幸			
大川スチール(株) 本社工場	茂野 明			
(株)出雲建設 本社工場	木田 正彦			
(株)緒方鉄工所	平山 則行			
(株)加藤組鉄工所 厚木工場	寺井 哲也	松谷 憲市		
叶産業(株) 成田工場	三村 達也			
(株)カマック 本社工場	佐藤 厚雄			
川岸工業(株) 岡山工場	岡崎 龍一			
川岸工業(株) 千葉第一工場	古里 忍			
川岸工業(株) 山口工場	大草 一徳	木下 桂一		
KHファシリテック(株)	安西 雄一			
川田工業(株) 四国工場	大林 昭二			
川田工業(株) 栃木工場	小松 文紀	松井 弘		
メタルファブリカ(株) 丸亀工場	柳 肇			
恭和工業(株) 本社工場	白石 実			
(株)コスゲ 杉野袋工場	荒海 勇夫	茂原 克典		
寿鉄工(株)	加藤 雅一	谷村 久志	山崎 剛史	
(株)駒井ハルテック 富津工場	池田 博幸	渡邊 真善		
(株)三栄建設 大正工場	池町 友孝	大野 昇		
三和鉄構建設(株) 尾道工場	村上 徳文			
四国鉄鋼(株) 本社工場	江添 等	小野 篤男	徳永 哲哉	
正和工業(株)	佐々木正一			
大和ハウス工業(株) 奈良工場	基 五男			
高田機工(株) 和歌山工場	戸上 岳秀			
瀧上工業(株) 本社工場	清水 啓吾	長野 和彦		
中越鉄工(株)	川原 一浩			
(株)中央鐵骨	金沢 勲	金澤 健三		
千代田興業(株)	佐藤 健二	佐藤 光義		
(株)デンコー 本社工場	菅生 誠			

(以上116名)

東亜鉄工建設(株)	松岡 博泰			
東光鉄工(株) 花岡工場	戸田 瑞穂			
トウジ工業(株)	中村 正	新田 吉寛		
東北鉄骨橋梁(株)	宇沼 英明	高橋 英治		
(株)バコーポレーション 小山工場	小島 則夫			
内藤鉄工(株)	梶田 充明	妹尾 勉		
(株)オーエーテック	中村 優			
博陽工業(株)社 熊本工場	父母 達也	野口 信義	三嶋 勝二	
博陽工業(株) 大分工場	佐藤 俊広			
(株)平野鐵工所	小野 篤士	高杉 佳孝	竹井 尚文	渡辺 光美
藤本鉄工(株) 東港工場	今田 悟	外山 浩二		
(株)北陸製作所	上坂 智則			
(株)正光	中市 英樹	藤本 雅一		
松井工業(株)	久野 武士			
(株)松尾鉄工所	渡辺 章			
三浦建設工業(株)	中屋敷秀治			
三星工業(株)	今田 陽士			
(株)ミトモ製作所 北島工場	葉坂 朋也			
(株)ムラヤマ 山形工場	高嶋 孝二			
(株)ムラヤマ 酒田工場	斎藤 徹			
山城鉄工(株)	阪本 大輔			
(株)ヨネモリ	岡田 和夫			
綿半ソリューションズ(株) 静岡工場	杉村 悟志	中山 康幸		
垣見鉄工(株)	鈴木 孝征	園原 和也		
興栄建設(株) 本社工場	齊藤 義和			
三水鐵工(株)	吉田 明	加瀬 勇		
(株)日成興産 石狩工場	浦辻 照美			
(株)カガヤ	古舘 幸男			
共立工業(株)	海野 正典			
大建鋼業(株)	大崎 勝	黒沢 健治		
東和鋼業(株)	高木 信幸			
奥本建設工業(株) 茨城工場	上野 弘達			
東栄鉄工(株)	石井 真人			
黒田工業(株)	大関 博幸			
釜慶鉄工(株)	水野 武			
玉越工業(株)	小谷 和也			
(株)永井製作所 本社工場	鋤野 国男	松永 浩典		
(株)興和製作所	浜端 明央	森川 幸男		
(株)ソエジマ 和歌山工場	林 正寛			
元古鉄工(株)	長谷川十志生			
(株)タニシン 枚方工場	工藤 和則			
(株)桂スチール	藤崎 恒輔			
(株)武末鉄工所	中川原真澄			
(株)正光 鳥取工場	中山 幸男			
猪原鉄工(株)	吉原 宏範			
(株)永井製作所 八代工場	小迫 伸也			
松田鐵工(株)	高山 雅一			
(株)檜山鐵工所 鐵構工場	稲井 正人			
(株)ソエジマ 宇都宮工場	木下 博史			
オカモト鐵工(株)	新家 裕教	有田 博文		

(以上116名)

■ 工場溶接20年以上連続保有者表彰（本記念誌に掲載することで表彰に代えさせていただきます）

20年～24年連続AW検定工場溶接資格の保有者を示す。

社名(所属事業所名)	氏名				
(株) T・A・G 鉄構事業本部	森 崇	山本 満範			
(株) 縣鉄工所 本社工場	三湯紀美夫				
(株) 渥美鐵工所	西脇 弘				
(株) イケウチ	伊藤 安武	田川 裕章	中島 誠		
池田工業(株)	坪井 辰彦	松井 忍	村山 和志		
日本ファブテック(株) 防府工場	中司 義正	米田 勝美	渡辺 智治	白井 勝政	中村 一博
王子工営北海道(株) 臨海製作所	橋本 直史				
大川スチール(株) 本社工場	佐藤 武智	清野 康弘	吉井 久		
(株) 角藤 鉄構事業部	大牧 直人	高野 薫	館川 義男	中岡 寛文	中村 敏徳
川岸工業(株) 山口工場	松本 淳二				
KHファシリテック(株)	石田 良太	今泉 昭示			
川田工業(株) 四国工場	川湖 正和	白川 誠	香川 紀夫		
川田工業(株) 栃木工場	坂爪 雄二	手塚 忠幸	新井 正彦		
川田工業(株) 富山工場	工藤外志夫	鷹西 俊彦			
北村鉄工(株)	谷畑 明				
(株) コスゲ 杉野袋工場	戸田 昭仁	浜田 和久			
(株) 駒井ハルテック 富津工場	中村 精伺	吉田 玲英	小島 和彦		
(株) 榊鐵工所	内野 勝悟				
(株) 相良製作所 準人工場	倉橋 秀則	西 卓己			
(株) 三栄建設 大正工場	木村 享功	松元 弘幸			
正和工業(株)	角田 安規				
ファブ・トーカイ(株)	今井 真彦				
高田機工(株) 和歌山工場	柳 隆章				
中越鉄工(株)	山田 達成				
千代田興業(株)	伊澤 亮	川村 知久	加藤 健		
(株) 仲本工業	津波 英利	比嘉 義弘			
東亜鉄工建設(株)	井上 覚				
トウジ工業(株)	冷泉 和樹				
東北鉄骨橋梁(株)	加藤 淳	鈴木 芳英			
(株) T・A・G 本社工場	坂本 研二	志摩 猛			
(株) バコーボレーション 小山工場	鈴木 昭弘				
博陽工業(株) 熊本工場	木村 亮太	長瀬 巧	桑野 義信		
博陽工業(株) 大分工場	三ツ股信悟				
(株) 平野鐵工所	関 真一	原田 忠士			
藤木鉄工(株) 東港工場	中山 栄作				
藤嶋鉄工(株)	伊藤 満				
北榮興業(株) 恵庭工場	小山内聡志	斎藤 貴生	小山内元貴		
堀井鉄工(株)	大掛光太郎				
松井工業(株)	井口 啓太	高島 一成	早田 竜一		
丸八鐵工建設(株) 本社工場	安藤 透	小野 将人	北畠 友紀	今野 勇喜	
三智工業(株)	脇田 真幸				
三星工業(株)	荒木 幸宏	杉本 浩一	林 正裕		
ミナミ工業(株)	佐川 春幸				
(株) ムラヤマ 山形工場	大沼 孝義				
明和工業(株)	江藤 康博				
(株) 安田工業所	水島 亮治	山中 駿司			
ヤマネ鉄工建設(株)	赤木 正美	伊勢嶋 栄			
(株) 吉田鉄工所	伊藤 祐介				
(株) ヨネモリ	中川 陽平				
田崎鉄工(株)	北出 泰崇	田島 宣明			

(株) 山内工業	北野 真邦				
エスイー鉄建(株)	岩野 康則				
綿半ソリューションズ(株) 静岡工場	熊谷 栄二	和田 直也			
(株) 青木鐵工所	小林 雅樹				
(株) ニッコー 田原工場	長沢 速人				
ヒシエヌ西村工業(株)	高田 幸雄				
(株) 船山工業	八木沼 剛	堀江 進			
(株) 櫻本鉄工	荏本 昭良				
山梨建鉄(株) 新甲府工場	藤原 由博				
(株) アラクウ	飯島 初雄				
太田鉄工(株)	八木 真人				
(株) ジンノウ鐵構	川口 俊英	神農 敬			
中部建工(株)	塩原 永宜				
北陸建工(株)	畑 芳憲				
三水鐵工(株)	渡部 忠				
勅使河原鉄建(株)	勅使河原力	勅使河原努	福島 一也		
(株) カガヤ	遠藤 祐介	澤口 泰男			
M.C.S.STEEL PUBLIC COMPANY LIMITED	Posing Gong		Daengsangar Somsak		
エスイー鉄建(株) 上越事業所	伊倉 幸弘				
道央建鉄(株) 幸町工場	福川 直樹				
(株) 林鉄工所	杉本 大誠	湊谷 浩			
(有) 高喜鉄工	石黒 藤将				
(株) 竹原鉄工所 本社工場	丸山 照夫				
千葉スチール工業(株)	Tanaka Nelson Massao				
(株) 望月鉄工所 本社工場	畑原 茂樹				
(株) 川上製作所	飯室 一郎	宮前 崇志			
(株) 横森製作所 児玉工場	飯野 健一	玉田 隆			
新盛工業(株) 成田工場	土肥 修				
東栄鉄工(株)	杉山 文夫	鈴木 誠			
(株) ミツヒテ本社工場	羽賀 紀人				
(株) アイ・テック 東京支社 南関東工場	五木田慶太郎				
(株) 共栄工業	上野 眞一	菅 都美樹			
小林工業(株)	南 良博				
玉越工業(株)	中澤 忠彦				
(株) 古結鉄工所	町田 勝文				
(株) 永井製作所 本社工場	大久保一紀	服部 令	早木 功	福田 俊一	
竹島鉄工建設(株) 本社工場	三好 達也				
森永工業(株)	古田 孝文				
(株) 桂スチール	黒瀬賢太郎				
(株) 武末鉄工所	久富 崎				
五光工業(株)	井上 法夫				
(株) 籠谷鉄工所	福井 茂樹				
中国江本有限公司	王 恒亮	劉 崇格			
(株) 宮里鐵工建設	上之原亮一	室屋 章一			
(株) 西海建設	新田 國夫	新田 進	新田 峰雄	李 馳	
永田鉄工(株)	吉野 剛				
入栄工業(株) 木之子工場	池 清介	鳴谷 泰亘	中島 正人		
金秀鉄工(株)	許田 治				
(株) カネケン 本社工場	甘崎 哲広				
熊本鉄構(株)	内田 毅				
雄健工業(株) 本社工場	藤井 祐介				
西部鉄工(株) 本社工場	佐伯 廣和	上甲 善光	藤原 利博		
(株) 吉田ウェルディング 佐伯工場	安藤 大地				

オカモト鐵工(株)	北口 利雄	中村 秀樹			
鉄建工業(株)	上山 耕司				
第一テッコウ商事(株) 春江工場	菴 隆一				
(株)正光 鳥取工場	加納 宏一				
(株)菱友建設工業	加藤 義徳				
(株)永井製作所 八代工場	濱田 良市				
今泉鐵工(株)	岡田 吉昌				
(株)片桐建鋼	持田 雅貴				

(以上182名)

■ 工事現場溶接25年以上連続保有者表彰

25年～29年連続AW検定工事現場溶接資格の保有者を示す。

社名(所属事業所名)	氏名				
旭イノベックス(株) 石狩工場	石川 英樹				
(株)角藤 鉄構事業部	館 信正	福 健二	二村 倫也	山田 道生	
川岸工業(株) 千葉第一工場	加藤 浩	佐々木 三雄	相馬 孝一	高橋 博明	南條 昭仁
	南條 博之	藤田 操	本間 伸二	馬目 和弘	山本 義孝
(株)コスゲ 杉野袋工場	安部 久仁	花嶋 一浩			
(株)駒井ハルテック 富津工場	稲葉 隆弘	霞 明宏	清野 武夫	今 尚彦	平田 裕一
	本間 秀之	松本 幸男	山口 勇		
瀧上工業(株) 本社工場	萬 秋彦				
(株)中央鐵骨	山田 大地郎				
(株)T・A・G 本社工場	他力 隆				
藤木鐵工(株) 東港工場	戸部 善弘	林 信頼	原子 淳一		
垣見鐵工(株)	西平 誠				
鎌ヶ谷巧業(株) 新潟白根支店	高田 学				
原産業(株)	新井 和弘	小幡 守	富田 彰	永沼 史信	永沼 雄一
	中野西 正治	湯浅 孝一			
(株)横河ブリッジ 利根工場	青木 純一	浅水 康幸	阿部 勝好	井口 実	石山 末雄
	石山 春雄	成田 圭介	本間 孝夫	松戸 幸一	森田 浩
	吉沢 伸行				
(株)アサバ	神作 孝治	巢永 武	高橋 初男	根岸 晴雄	
新盛工業(株) 成田工場	佐々木 進				
(有)木村溶接工業	佐久間 知俊	西岡 恵津雄	広崎 哲也		
(有)萩原溶接工業	上村 祥尚	木村 誠	日下 義博	杉山 清隆	瀬野 昭和
	瀬野 憲一	萩原 正明			
(有)昆野組	新 達浩	鈴木 秀紀	寺田 広光		
(株)共栄工業	曾我 忠則	中内 昭裕			
(株)吉田ウエルディング 佐伯工場	安藤 大地				
(株)川哲工業	東江 俊彦	池田 哲郎	池田 敏博	岩間 光浩	内山 裕之
	大島 茂	岡本 和彦	上久保 修二	川村 常明	小柳 勝博
	佐々木 雷太	竹中 慎二	多田 伸二	中尾 佳広	菱田 裕
	日高 勝二	福 敏雄	矢野 清二	山下 幸治	
北九鐵工(株) 安瀬工場	野田 敏治				
(株)野口興業	朝田 一也				
(株)エー・アール・シーツチヤ	朝賀 正人	牛尾 和良	篠崎 俊郎	竹内 勝也	丹野 和美
	本田 裕二				
(有)鮎川工業	高橋 幸男				
(株)藤原溶接	安藤 雅宏	金丸 雄一	小棚木 繁雄	林 貴浩	
(株)ティーエムシー	高柳 洋一				

(以上105名)

■ 工事現場溶接20年以上連続保有者表彰(本記念誌に掲載することで表彰に代えさせていただきます)

20年～24年連続AW検定工事現場溶接資格の保有者を示す。

社名(所属事業所名)	氏名				
(株)T・A・G 鉄構事業本部	吉野 公雄				
池田工業(株)	坪井 辰彦				
(株)角藤 鉄構事業部	大友 雅晶	松本 敏光			
(株)コスゲ 杉野袋工場	鎗田 恭央				
(株)駒井ハルテック 富津工場	沢目 重人	千葉 剛士	山本 昇三	市塚 裕一	
(株)T・A・G 本社工場	志摩 猛	古田 大揮			
藤木鐵工(株) 東港工場	吉田 一之				
堀井鐵工(株)	大掛 光太郎				
三浦建設工業(株)	高橋 文武				
三星工業(株)	斉藤 公一				
明和工業(株)	江藤 康博				
(株)アラコウ	川瀬 明				
垣見鐵工(株)	岡村 幸治	齋藤 新一	三村 英之		
(有)クラフト	泉 明広	中村 政芳			
原産業(株)	緑川 曉信	森崎 健治	江本 竜二		
(株)横河ブリッジ 利根工場	石山 直治	佐久間 大雅	天摩 光章		
(株)アサバ	小島 慶太	小林 芳行	佐竹 俊之		
(有)小菅溶接工業所	小菅 明	西村 和哉			
十一屋工業(株) 小碓工場	大棟 康重	黒宮 真人			
(株)カネミ北勝興業	斎藤 康一	真野 賢二			
(有)昆野組	佐々木 勇一	田沢 俊美	中村 勝幸		
元古鐵工(株)	吉川 正雄				
(株)吉田ウエルディング 佐伯工場	鍋山 元気	大成 敏雄			
(株)川哲工業	杉岡 敬介	田中 哲治	長嶺 彰紀	橋本 大吾	古澤 高志
	甲斐 智幸	関口 就之			
北九鐵工(株) 安瀬工場	山下 一男				
(株)ウエルテック	島本 重盛	森 正實			
(有)坂本組	大原 博之	秦 和則	秦 繁則		
(有)アクトウエル	関口 文夫				
(有)東北溶接工業	伊藤 明				
(株)エー・アール・シーツチヤ	安藤 浩二	広野 徳男			
豊工業(株)	佐藤 球児				
(株)エフシー工業	山下 友紀				
(株)藤原溶接	大木 次郎	佐次田 実	清水目 浩道	渡辺 克己	森田 弘司
(株)サンキ 上倉庫	日下 和則	中田 大三			
(有)山本工業 福智工場	江島 強志	福原 一行			
(株)吉田溶接	武田 秀男				
輝熔工(株)	柳田 学				
東北鉄骨橋梁(株)	宇沼 英明				
(株)ムラヤマ 酒田工場	須藤 広明				
(有)木村溶接工業	青木 徹	外山 誠			
(有)萩原溶接工業	萩原 省一				
(有)水谷溶接	藤村 俊幸				
(株)中瀬鐵工所	大田 篤志				
(有)太鳳	一戸 清導				
(有)都留溶接工事	中村 一浩				

(以上82名)

6-1 AW 検定協会 役員・事務局の変遷

AW 委員会	1986	1987	1988	1989	1990	1991	1992	1993	1994	1995	AW 検定協会	1996	1997	1998	1999	2000
	第1次	第2次	第3次	第4次	第5次	第6次	第7次	第8次	第9次	第10次		第11次	第12次	第13次	第14次	第15次
運営委員会					真喜志 卓 (日本設計)					松崎 博彦 (三井建設)	会長	松崎 博彦 (三井建設)			丸岡 義臣 (竹中工務店)	
運営副委員長					内田 三雄 (日建設計)					津山 巖 (日建設計)	副会長			津山 巖 (日建設計)		
運営副委員長					村上 武夫 (竹中工務店)					松崎 博彦 (三井建設)	副会長			中本 浩二 (日本設計)		
幹事					照沼 弘 (久米設計)						副会長			丸岡 義臣 (竹中工務店)		
書記					中本 浩二 (日本設計)						東日本代表			津山 巖 (日建設計)		
会計監査									木村 均 (佐藤総合計画)		東日本副代表			石原 莞爾 (NTT都市開発)		
会計監査									永橋 進 (戸田建設)	大庭 浩 (戸田建設)	東日本副代表			護 雅典 (竹中工務店)		
運営委員					村上 武夫 (竹中工務店)				護 雅典 (竹中工務店)		運営委員会 (東日本)	中村 嘉宏 (鹿島建設)		大塚 敏正 (鹿島建設)		
運営委員					松崎 博彦 (三井建設)						運営委員会 (東日本)	鬼崎 敏至 (構造計画研究所)		鬼崎 敏至 (構造計画研究所)		
運営委員					黒木 照夫 (大林組)						運営委員会 (東日本)	内田 三雄 (日建設計)		内田 三雄 (日建設計)	鈴木 晃 (特設計)	
運営委員					中村 嘉宏 (鹿島建設)						運営委員会 (東日本)	落合 宏 (松田平田設計)		落合 宏 (松田平田設計)		
運営委員	東 武史 (松田平田設計)								杉浦 勇 (株式会社エー・シー・エー)		運営委員会 (東日本)	石塚 馨 (森ビル)		石塚 馨 (森ビル)		
運営委員	岡本 隆之祐 (山下設計)								大槻 和広 (横河建設設計事務所)		運営委員会 (東日本)	大槻 和広 (横河建設設計事務所)		大槻 和広 (横河建設設計事務所)		
運営委員									高橋 正明 (清水建設)		運営委員会 (東日本)	照沼 弘 (久米設計)		加賀美 安男 (日建設計)		
運営委員											運営委員会 (東日本)	永橋 進 (戸田建設)		永橋 進 (戸田建設)		
運営委員											運営委員会 (東日本)	浦 進悟 (大林組)		浦 進悟 (大林組)		
運営委員									山口 範寿 (三菱地所設計)		運営委員会 (東日本)	大久保 忠彦 (前田建設)		大久保 忠彦 (前田建設)		
運営委員											運営委員会 (東日本)	安達 誠一 (緑高組)		安達 誠一 (緑高組)		
運営委員											運営委員会 (東日本)	府川 好孝 (東急建設)			大庭 浩 (戸田建設)	
運営委員											運営委員会 (東日本)	井手 斉 (清水建設)			倉持 貴 (清水建設)	
運営委員											運営委員会 (東日本)	森田 秀喜 (安井建築設計事務所)				
運営委員											運営委員会 (東日本)	城石 省蔵 (開組)				
運営委員											運営委員会 (東日本)	大森 健一 (石本建築事務所)				
事務局	田中 亮 (鉄建協)										監事 (東日本)	木村 均 (佐藤総合計画)		伊達 研二 (開設計)		石田 忠 (西松建設)
事務局	大津 正三 (鉄建協)										監事 (東日本)	大庭 浩 (戸田建設)				
事務局																服部 三千彦
事務局																
事務局																
事務局	鈴木 理之				新井 淑夫 (東興協)						事務局 (東日本)	菅谷 佳代子				
事務局											事務局 (東日本)	花藤 文要 (東部材料)				
											西日本代表			丸岡 義臣 (竹中工務店)		
											西日本副代表			山本 豊弘 (昭和設計)		
											西日本副代表			藤田 佳広 (大林組)	多賀 謙蔵 (日建設計)	
											運営委員会 (西日本)	山本 豊弘 (昭和設計)		亀田 修身 (鹿島建設)	遠藤 正明 (鹿島建設)	
											運営委員会 (西日本)	藤田 佳広 (大林組)		佐藤 茂 (安井建築設計事務所)		
											運営委員会 (西日本)	亀田 修身 (鹿島建設)		今井 正次 (フジタ)		
											運営委員会 (西日本)	多賀 謙蔵 (日建設計)		中本 浩二 (日本設計)		
											運営委員会 (西日本)	村上 勇次 (清水建設)		村上 勇次 (清水建設)		
											監事 (西日本)	今井 正次 (フジタ)		菅井 正博 (戸田建設)		
											監事 (西日本)	山本 貞次 (東畑建築事務所)		藤田 佳広 (大林組)		
											事務局 (西日本)			西 国光		
											事務局 (西日本)			早川 マスミ		
											事務局 (西日本)	佐々木 照夫				

AW 検定協会	2001	2002	2003	2004	2005	2006	2007	2008	2009	2010	2011	2012	2013	2014	2015
	第16次	第17次	第18次	第19次	第20次	第21次	第22次	第23次	第24次	第25次	第26次	第27次	第28次	第29次	第30次
会長					津山 巖 (日建設計)						護 雅典 (竹中工務店)				嶋 徹 (戸田建設)
副会長		山本 豊弘 (昭和設計)							藤田 佳広 (大林組)						橋 英嗣 (竹中工務店)
副会長															
副会長															
東日本代表					津山 巖 (日建設計)						護 雅典 (竹中工務店)				嶋 徹 (戸田建設)
東日本副代表					石原 莞爾 (NTT都市開発)						大槻和広 (横河建設設計事務所)				嶋 徹 (戸田建設)
東日本副代表											護 雅典 (竹中工務店)				加賀美安男 (日建設計)
理事 (東日本)											大塚 敏正 (鹿島建設)				岡野 昌明 (鹿島建設)
理事 (東日本)					鬼崎 敏至 (構造計画研究所)						藤田 哲也 (日本設計)				
理事 (東日本)					鈴木 晃 (特設計)						大池 清 (東京建築研究所)				遠藤 久士 (東京建築研究所)
理事 (東日本)											落合 宏 (松田平田設計)				
理事 (東日本)					石塚 馨 (森ビル)						松本 裕二 (興島建設)				森岡 研三 (三井住友建設)
理事 (東日本)											大槻 和広 (横河建設設計事務所)				岡部 和正 (森ビル)
理事 (東日本)											加賀美 安男 (日建設計)				後藤 和正 (大成建設)
理事 (東日本)															早野裕次郎 (山下設計)
理事 (東日本)											清田 弘行 (熊谷組)				比 靖彦 (大林組)
理事 (東日本)											浦 進悟 (大林組)				
理事 (東日本)											山中 昌之 (大林組)				
理事 (東日本)											増子 友介 (特設計)				廣重 隆明 (竹中工務店)
理事 (東日本)											安達 誠一 (緑高組)				豊田 耕造 (NTTファシティー)
理事 (東日本)															稲 泰穂 (松田平田設計)
理事 (東日本)															
監事 (東日本)					伊達 研二 (開設計)						鈴木 眞一 (横河建設設計事務所)				酒井 直己 (大成建設)
監事 (東日本)	石田 忠 (西松建設)										原 孝文 (大成建設)				鈴川 衛 (淡沼組)
事務局 (東日本)															
事務局 (東日本)															
事務局 (東日本)															
事務局 (東日本)															
事務局 (東日本)															
事務局 (東日本)															小嶋 敏文
事務局 (東日本)											菅谷 佳代子				小林未佳
事務局 (東日本)															
事務局 (東日本)															
西日本代表											山本 豊弘 (昭和設計)			藤田 佳広 (大林組)	橋 英嗣 (竹中工務店)
西日本副代表														中本 浩二 (日本設計)	福森 享 (東畑建築事務所)
西日本副代表														多賀 謙蔵 (日建設計)	橋 英嗣 (竹中工務店)
理事 (西日本)														米原 常夫 (鹿島建設)	渡辺 律夫 (大林組)
理事 (西日本)														吉澤 幹夫 (日建設計)	
理事 (西日本)															
理事 (西日本)															
理事 (西日本)															
理事 (西日本)															
監事 (西日本)															
監事 (西日本)															
事務局 (西日本)															
事務局 (西日本)															
事務局 (西日本)															

6-1 AW検定協会 役員・事務局の変遷

AW検定協会	2016			2017			2018			AW検定協会	2019			2020			2021			2022			2023			2024			2025										
	第31次	第32次	第33次	第34次	第35次	第36次	第37次	第38次	第39次		第40次	第34次	第35次	第36次	第37次	第38次	第39次	第40次	第34次	第35次	第36次	第37次	第38次	第39次	第40次	第34次	第35次	第36次	第37次	第38次	第39次	第40次							
会長	嶋 徹 (戸田建設)			早野裕次郎 (山下設計)			早野裕次郎 (山下設計)			廣重隆明 (竹中工務店)			廣重隆明 (竹中工務店)			廣重隆明 (竹中工務店)			廣重隆明 (竹中工務店)			廣重隆明 (竹中工務店)			廣重隆明 (竹中工務店)			廣重隆明 (竹中工務店)			廣重隆明 (竹中工務店)								
副会長	橋 英顯 (竹中工務店)			米原 常夫 (鹿島建設)			米原 常夫 (鹿島建設)			寺田 均 (昭和設計)			寺田 均 (昭和設計)			寺田 均 (昭和設計)			寺田 均 (昭和設計)			寺田 均 (昭和設計)			寺田 均 (昭和設計)			寺田 均 (昭和設計)			寺田 均 (昭和設計)			寺田 均 (昭和設計)					
副会長																																							
副会長																																							
東日本代表	嶋 徹 (戸田建設)			早野裕次郎 (山下設計)			早野裕次郎 (山下設計)			廣重隆明 (竹中工務店)			廣重隆明 (竹中工務店)			廣重隆明 (竹中工務店)			廣重隆明 (竹中工務店)			廣重隆明 (竹中工務店)			廣重隆明 (竹中工務店)			廣重隆明 (竹中工務店)			廣重隆明 (竹中工務店)			廣重隆明 (竹中工務店)					
東日本副代表	廣重隆明 (竹中工務店)			加賀美安男 (日建設計)			加賀美安男 (日建設計)			加賀美安男 (日建設計)			加賀美安男 (日建設計)			加賀美安男 (日建設計)			加賀美安男 (日建設計)			加賀美安男 (日建設計)			加賀美安男 (日建設計)			加賀美安男 (日建設計)			加賀美安男 (日建設計)			加賀美安男 (日建設計)					
東日本副代表	加賀美安男 (日建設計)			岡野 昌明 (鹿島建設)			岩城 英夫 (鹿島建設)			岩城 英夫 (鹿島建設)			岩城 英夫 (鹿島建設)			岩城 英夫 (鹿島建設)			岩城 英夫 (鹿島建設)			岩城 英夫 (鹿島建設)			岩城 英夫 (鹿島建設)			岩城 英夫 (鹿島建設)			岩城 英夫 (鹿島建設)			岩城 英夫 (鹿島建設)					
理事 (東日本)	岡野 昌明 (鹿島建設)			岩城 英夫 (鹿島建設)			岩城 英夫 (鹿島建設)			岩城 英夫 (鹿島建設)			岩城 英夫 (鹿島建設)			岩城 英夫 (鹿島建設)			岩城 英夫 (鹿島建設)			岩城 英夫 (鹿島建設)			岩城 英夫 (鹿島建設)			岩城 英夫 (鹿島建設)			岩城 英夫 (鹿島建設)			岩城 英夫 (鹿島建設)					
理事 (東日本)	藤田 哲也 (日本設計)			藤田 哲也 (日本設計)			藤田 哲也 (日本設計)			藤田 哲也 (日本設計)			藤田 哲也 (日本設計)			藤田 哲也 (日本設計)			藤田 哲也 (日本設計)			藤田 哲也 (日本設計)			藤田 哲也 (日本設計)			藤田 哲也 (日本設計)			藤田 哲也 (日本設計)			藤田 哲也 (日本設計)					
理事 (東日本)	遠藤 久士 (東京建築研究所)			遠藤 久士 (東京建築研究所)			遠藤 久士 (東京建築研究所)			遠藤 久士 (東京建築研究所)			遠藤 久士 (東京建築研究所)			遠藤 久士 (東京建築研究所)			遠藤 久士 (東京建築研究所)			遠藤 久士 (東京建築研究所)			遠藤 久士 (東京建築研究所)			遠藤 久士 (東京建築研究所)			遠藤 久士 (東京建築研究所)			遠藤 久士 (東京建築研究所)					
理事 (東日本)	吉成 裕 (久米設計)			吉成 裕 (久米設計)			吉成 裕 (久米設計)			吉成 裕 (久米設計)			吉成 裕 (久米設計)			吉成 裕 (久米設計)			吉成 裕 (久米設計)			吉成 裕 (久米設計)			吉成 裕 (久米設計)			吉成 裕 (久米設計)			吉成 裕 (久米設計)			吉成 裕 (久米設計)					
理事 (東日本)	森岡 研三 (三井住友建設)			藤原 智 (前田建設工業)			藤原 智 (前田建設工業)			藤原 智 (前田建設工業)			藤原 智 (前田建設工業)			藤原 智 (前田建設工業)			藤原 智 (前田建設工業)			藤原 智 (前田建設工業)			藤原 智 (前田建設工業)			藤原 智 (前田建設工業)			藤原 智 (前田建設工業)			藤原 智 (前田建設工業)					
理事 (東日本)	岡部 和正 (森ビル)			岡部 和正 (森ビル)			岡部 和正 (森ビル)			岡部 和正 (森ビル)			岡部 和正 (森ビル)			岡部 和正 (森ビル)			岡部 和正 (森ビル)			岡部 和正 (森ビル)			岡部 和正 (森ビル)			岡部 和正 (森ビル)			岡部 和正 (森ビル)			岡部 和正 (森ビル)					
理事 (東日本)	後藤 和正 (大成建設)			後藤 和正 (大成建設)			後藤 和正 (大成建設)			後藤 和正 (大成建設)			後藤 和正 (大成建設)			後藤 和正 (大成建設)			後藤 和正 (大成建設)			後藤 和正 (大成建設)			後藤 和正 (大成建設)			後藤 和正 (大成建設)			後藤 和正 (大成建設)			後藤 和正 (大成建設)					
理事 (東日本)	早野裕次郎 (山下設計)			辻 靖彦 (大林組)			大塚 英郎 (大林組)			大塚 英郎 (大林組)			大塚 英郎 (大林組)			大塚 英郎 (大林組)			大塚 英郎 (大林組)			大塚 英郎 (大林組)			大塚 英郎 (大林組)			大塚 英郎 (大林組)			大塚 英郎 (大林組)			大塚 英郎 (大林組)					
理事 (東日本)	辻 靖彦 (大林組)			大塚 英郎 (大林組)			大塚 英郎 (大林組)			大塚 英郎 (大林組)			大塚 英郎 (大林組)			大塚 英郎 (大林組)			大塚 英郎 (大林組)			大塚 英郎 (大林組)			大塚 英郎 (大林組)			大塚 英郎 (大林組)			大塚 英郎 (大林組)			大塚 英郎 (大林組)					
理事 (東日本)	稲 泰穂 (松田平田設計)			稲 泰穂 (松田平田設計)			稲 泰穂 (松田平田設計)			稲 泰穂 (松田平田設計)			稲 泰穂 (松田平田設計)			稲 泰穂 (松田平田設計)			稲 泰穂 (松田平田設計)			稲 泰穂 (松田平田設計)			稲 泰穂 (松田平田設計)			稲 泰穂 (松田平田設計)			稲 泰穂 (松田平田設計)			稲 泰穂 (松田平田設計)					
理事 (東日本)	大伏 昭 (清水建設)			大伏 昭 (清水建設)			大伏 昭 (清水建設)			大伏 昭 (清水建設)			大伏 昭 (清水建設)			大伏 昭 (清水建設)			大伏 昭 (清水建設)			大伏 昭 (清水建設)			大伏 昭 (清水建設)			大伏 昭 (清水建設)			大伏 昭 (清水建設)			大伏 昭 (清水建設)					
理事 (東日本)	大伏 昭 (清水建設)			大伏 昭 (清水建設)			大伏 昭 (清水建設)			大伏 昭 (清水建設)			大伏 昭 (清水建設)			大伏 昭 (清水建設)			大伏 昭 (清水建設)			大伏 昭 (清水建設)			大伏 昭 (清水建設)			大伏 昭 (清水建設)			大伏 昭 (清水建設)			大伏 昭 (清水建設)					
監事 (東日本)	酒井 直己 (大建設計)			西澤 秀樹 (ARUP)			西澤 秀樹 (ARUP)			西澤 秀樹 (ARUP)			西澤 秀樹 (ARUP)			西澤 秀樹 (ARUP)			西澤 秀樹 (ARUP)			西澤 秀樹 (ARUP)			西澤 秀樹 (ARUP)			西澤 秀樹 (ARUP)			西澤 秀樹 (ARUP)			西澤 秀樹 (ARUP)					
監事 (東日本)	鈴木 衛 (淡沼組)			鈴木 衛 (淡沼組)			鈴木 衛 (淡沼組)			鈴木 衛 (淡沼組)			鈴木 衛 (淡沼組)			鈴木 衛 (淡沼組)			鈴木 衛 (淡沼組)			鈴木 衛 (淡沼組)			鈴木 衛 (淡沼組)			鈴木 衛 (淡沼組)			鈴木 衛 (淡沼組)			鈴木 衛 (淡沼組)					
事務局 (東日本)																																							
事務局 (東日本)																																							
事務局 (東日本)																																							
事務局 (東日本)																																							
事務局 (東日本)	藤野 博			藤野 博			藤野 博			藤野 博			藤野 博			藤野 博			藤野 博			藤野 博			藤野 博			藤野 博			藤野 博			藤野 博					
事務局 (東日本)	小嶋 敏文			小嶋 敏文			小嶋 敏文			小嶋 敏文			小嶋 敏文			小嶋 敏文			小嶋 敏文			小嶋 敏文			小嶋 敏文			小嶋 敏文			小嶋 敏文			小嶋 敏文					
事務局 (東日本)	小林 未佳			小林 未佳			小林 未佳			小林 未佳			小林 未佳			小林 未佳			小林 未佳			小林 未佳			小林 未佳			小林 未佳			小林 未佳			小林 未佳					
事務局 (東日本)	熊倉 明美			熊倉 明美			熊倉 明美			熊倉 明美			熊倉 明美			熊倉 明美			熊倉 明美			熊倉 明美			熊倉 明美			熊倉 明美			熊倉 明美			熊倉 明美					
西日本代表	橋 英顯 (竹中工務店)			米原 常夫 (鹿島建設)			米原 常夫 (鹿島建設)			寺田 均 (昭和設計)			寺田 均 (昭和設計)			寺田 均 (昭和設計)			寺田 均 (昭和設計)			寺田 均 (昭和設計)			寺田 均 (昭和設計)			寺田 均 (昭和設計)			寺田 均 (昭和設計)			寺田 均 (昭和設計)					
西日本副代表	吉澤 幹夫 (日建設計)			寺田 均 (昭和設計)			寺田 均 (昭和設計)			寺田 均 (昭和設計)			寺田 均 (昭和設計)			寺田 均 (昭和設計)			寺田 均 (昭和設計)			寺田 均 (昭和設計)			寺田 均 (昭和設計)			寺田 均 (昭和設計)			寺田 均 (昭和設計)			寺田 均 (昭和設計)					
西日本副代表	米原 常夫 (鹿島建設)			渡辺 律夫 (大林組)			渡辺 律夫 (大林組)			渡辺 律夫 (大林組)			渡辺 律夫 (大林組)			渡辺 律夫 (大林組)			渡辺 律夫 (大林組)			渡辺 律夫 (大林組)			渡辺 律夫 (大林組)			渡辺 律夫 (大林組)			渡辺 律夫 (大林組)								
理事 (西日本)	渡辺 律夫 (大林組)			鈴木 直幹 (竹中工務店)			鈴木 直幹 (竹中工務店)			鈴木 直幹 (竹中工務店)			鈴木 直幹 (竹中工務店)			鈴木 直幹 (竹中工務店)			鈴木 直幹 (竹中工務店)			鈴木 直幹 (竹中工務店)			鈴木 直幹 (竹中工務店)			鈴木 直幹 (竹中工務店)			鈴木 直幹 (竹中工務店)								
理事 (西日本)				上森 博 (日本設計)			上森 博 (日本設計)			上森 博 (日本設計)			上森 博 (日本設計)			上森 博 (日本設計)			上森 博 (日本設計)			上森 博 (日本設計)			上森 博 (日本設計)			上森 博 (日本設計)			上森 博 (日本設計)								
理事 (西日本)	寺田 均 (昭和設計)			米杉 尚記 (山田綜合設計)			米杉 尚記 (山田綜合設計)			米杉 尚記 (山田綜合設計)			米杉 尚記 (山田綜合設計)			米杉 尚記 (山田綜合設計)			米杉 尚記 (山田綜合設計)			米杉 尚記 (山田綜合設計)			米杉 尚記 (山田綜合設計)			米杉 尚記 (山田綜合設計)											
理事 (西日本)	米杉 尚記 (山田綜合設計)			橋本 隆 (安井建築設計事務所)			橋本 隆 (安井建築設計事務所)			橋本 隆 (安井建築設計事務所)			橋本 隆 (安井建築設計事務所)			橋本 隆 (安井建築設計事務所)			橋本 隆 (安井建築設計事務所)			橋本 隆 (安井建築設計事務所)			橋本 隆 (安井建築設計事務所)			橋本 隆 (安井建築設計事務所)											
監事 (西日本)	新居 努 (大林組)			島野 幸弘 (竹中工務店)			島野 幸弘 (竹中工務店)			島野 幸弘 (竹中工務店)			島野 幸弘 (竹中工務店)			島野 幸弘 (竹中工務店)			島野 幸弘 (竹中工務店)			島野 幸弘 (竹中工務店)			島野 幸弘 (竹中工務店)			島野 幸弘 (竹中工務店)											
監事 (西日本)	田所 宏章 (NTT都市開発)			川口 正人 (清水建設)			川口 正人 (清水建設)			川口 正人 (清水建設)			川口 正人 (清水建設)			川口 正人 (清水建設)			川口 正人 (清水建設)			川口 正人 (清水建設)			川口 正人 (清水建設)			川口 正人 (清水建設)											
事務局 (西日本)	福森 亨			福森 亨			福森 亨			福森 亨			福森 亨			福森 亨			福森 亨			福森 亨			福森 亨			福森 亨			福森 亨								
事務局 (西日本)	遠藤 正明			遠藤 正明 (※第35次迄)			遠藤 正明 (※第35次迄)			遠藤 正明 (※第35次迄)			遠藤 正明 (※第35次迄)			遠藤 正明 (※第35次迄)			遠藤 正明 (※第35次迄)			遠藤 正明 (※第35次迄)			遠藤 正明 (※第35次迄)			遠藤 正明 (※第35次迄)											
事務局 (西日本)	寺本 祐理			寺本 祐理			寺本 祐理			寺本 祐理			寺本 祐理			寺本 祐理			寺本 祐理			寺本 祐理			寺本 祐理			寺本 祐理											

関連資料

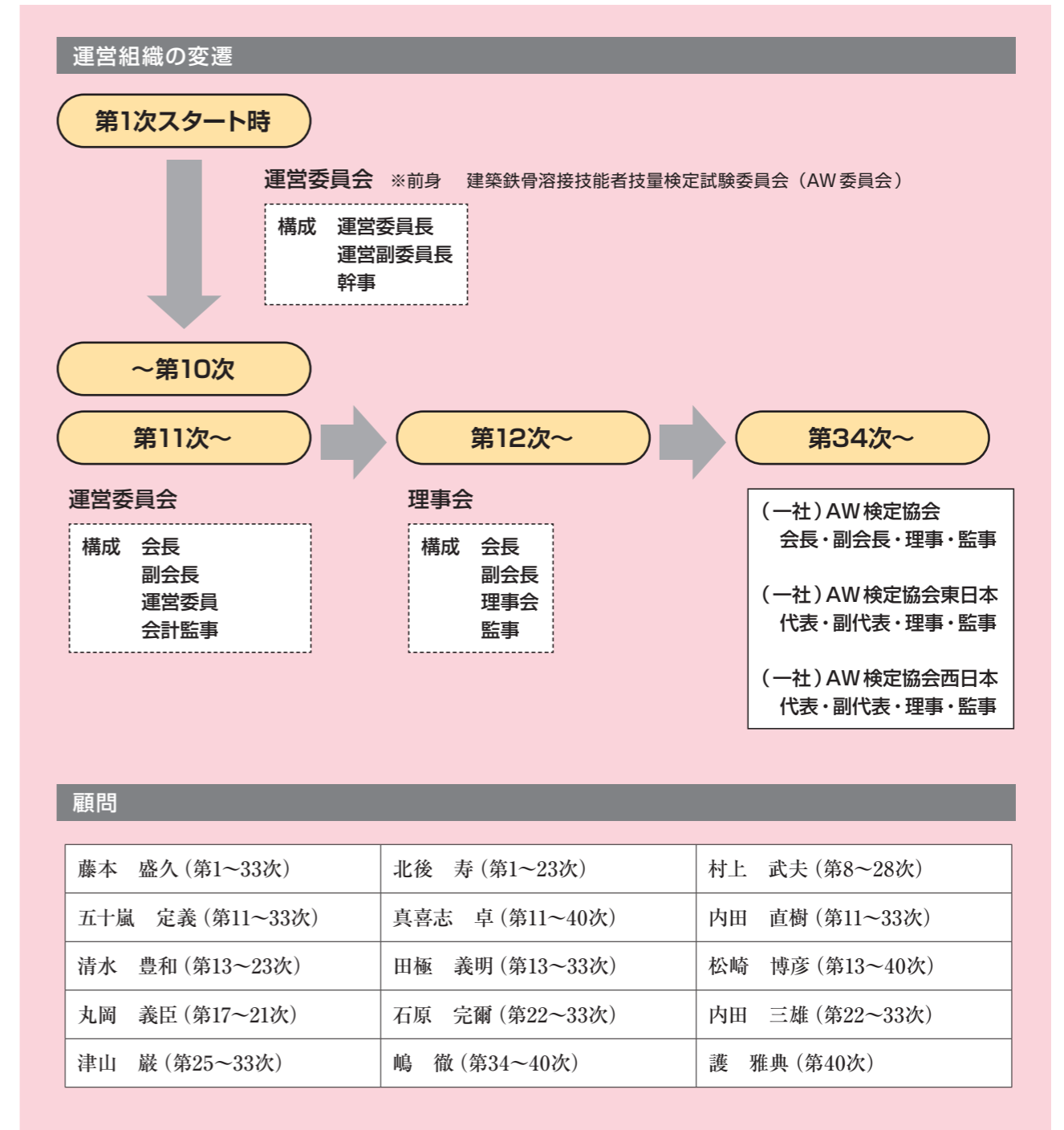

6-2 AW検定協会 会員の変遷

6-2-1 設計事務所 [第1次～第30次] ※表になったものは「AW検定協議会30年の歩み」を参照

i設計	落合 宏 (第23～27次)
アーバンプランニング	左山 光正 (第27～30次)
アール・アイ・エー	南出 州朗 (第21～26次) / 川辺 淳 (第27～30次)
梓設計	今井 一郎 (第1～3次) / 藤田 颯 (第1～10次) / 小杉 美樹夫 (第4～5次) / 増子 友介 (第6～30次) / 鈴木 晃 (第11～16次) / 倉内 徹 (第11～22次) / 鈴木 雄司 (第11～16次) / 本多 栄一 (第17～30次) / 近藤 公一 (第30次)
Arup Japan	笹谷 真通 (第23～30次) / 西澤 秀樹 (第24～30次)
E&Sエンジニアリング	林 隆治 (第18～20次)
イオリ建築設計事務所	谷尾 俊弘 (第11～16次) / 南 敏憲 (第17～30次)
石本建築事務所	大森 健一 (第1～24次) / 福田 豊 (第1～4次) / 大瀧 政義 (第5～12次) / 石原 和男 (第13～23次) / 石川 智也 (第24～30次) / 村田 輝彦 (第25～30次)
SDネットワーク	山中 聡 (第27～30次)
NTT都市開発	石原 完爾 (第11～20次) / 加藤 正敦 (第18～21次) / 佐々木 竜介 (第22～24次) / 中井 理貴 (第23次) / 宮崎 正信 (第24～26次) / 大槻 知幸 (第24～30次) / 田所 宏章 (第27～30次) / 石川 昌一 (第28～30次) / 大石 浩史 (第30次)
NTTファシリティーズ	猪原 鉄博 (第2～3次) / 大林 勉 (第2～4次) / 石原 完爾 (第4～10次) / 古畑 隆司 (第5～6次) / 江原 務 (第7次) 山本 雅道 (第8～10次) 港 辰彦 (第11～15次) 川口 晋 (第11～14次) 立川 雅司 (第11～12次) 梅田 眞吾 (第11～17次) 横田 和伸 (第13～21次) / 豊田 耕造 (第16～27次) / 田所 宏章 (第16～26次) / 山田 晶一 (第18～20次) / 浜田 直樹 (第21～23次) / 加藤 正敦 (第22～26、28次) / 佐藤 沢 (第23次) / 林 政輝 (第24～30次) / 中井 理貴 (第24～28次) / 佐々木 竜介 (第25～27次) / 宮崎 正信 (第27～28次) / 菊本 衛 (第29～30次) / 上山 健太郎 (第29～30次)
岡設計	伊達 研二 (第4～20次) / 藪崎 修 (第4～19次)
織本構造設計	山竹 美尚 (第1～5次) / 白田 隆雄 (第1～4次、第6～9次) / 高橋 勇 (第5～9次) / 三浦 友義 (第10～12次) / 国分 正一 (第10～16次) / 高橋 正規 (第13～19次) / 浅井 信之 (第16～21次) / 小林 光男 (第17～23次) / 三瓶 文彦 (第20～30次) / 山脇 隆司 (第22～25、28～30次) / 山口 秋子 (第24～30次) / 山崎 和広 (第30次)
久米設計	照沼 弘 (第1～20次) / 中村 博 (第1～3次) / 大塚 誠 (第4～12次、第15～23次) / 山田 滋也 (第11～15次) / 岩崎 忍 (第13～26次) / 依田 博基 (第18～29次) / 吉成 裕 (第26～30次) / 藤木 清弘 (第27～30次) / 山本 直孝 (第29～30次)
KEN構造設計事務所	西田 賢次 (第27～30次)
構建設計研究所	中川 理 (第24～30次)
構造計画研究所	岡田 泉 (第1～15次) / 松本 毅 (第1～2次) / 西尾 啓一 (第3～4次) / 鬼崎 紘至 (第5～18次) / 梁元 勝彦 (第11～18次) / 椿本 幸雄 (第11～13次) / 屋宜 修 (第14～30次) / 福田 昌幸 (第16～26次) / 戸塚 基司 (第19～23次) / 黒田 満 (第24～30次) / 牧村 義隆 (第27～30次)
佐藤総合計画	木村 均 (第1～12次) / 児島 又一 (第1～8次) / 市田 幹郎 (第9～10次) / 大内 隆男 (第11～12次) / 桑原 賢司 (第12～16次) / 西田 力 (第13～16次) / 村松 岳人 (第17～18次) / 渡邊 朋宏 (第17～18次) / 福々道真 (第19～20次) / 漆原 宣広 (第19～22次) / 松村 幸保 (第21～30次) / 佐藤 英雄 (第23～30次)
シー・アンド・シー	新 亜宏 (第18～23次)
JR 東海コンサルタンツ	土屋 芳弘 (第28～30次)
JR東日本建築設計事務所	佐藤 聖三 (第11～30次) / 田辺 博司 (第11～20次) / 石丸 勝磨 (第13～29次) / 鈴木 敏敬 (第21～30次) / 牧野 行伸 (第28～30次) / 本木 実 (第28～30次) / 篠塚 良 (第30次)
繁建築構造設計事務所	西村 務 (第27～30次)
昭和設計	山本 豊弘 (第11～17次) / 王 文義 (第11～23次) / 寺田 均 (第22～30次)
大建設計	高橋 晶 (第1～3次) / 中川 容一 (第1～11次) / 鈴木 敏彦 (第4～14次) / 五十嵐 博行 (第11～18次) / 尾崎 昌弘 (第11～30次) / 酒井 直己 (第12～30次) / 杉本 和城 (第15～20次) / 李 在純 (第21～26次) / 橋本 素洋 (第26～28次) / 中島 洋士 (第27～30次) / 横田 洋平 (第29～30次) / 吉原 万人 (第30次)

剣建築設計事務所	砂原 宏 (第24～26次)
東京建築研究所	木村 充一 (第1～4次) / 藤城 貞 (第1～5次) / 鈴木 勇 (第5～7次) / 前川 強 (第6～8次) / 網島 一臣 (第8～19次) / 二瓶 光希 (第9次) / 大池 清 (第10～26次) / 遠藤 久士 (第20～30次) / 長野 幸子 (第25～30次) / 横井 圭司 (第27～30次)
東畑建築事務所	山本 貞次 (第11～19次) / 福森 享 (第11～30次)
トチオ構造設計室	田村 真人 (第29～30次)
日建設計	内田 三雄 (第1～20次) / 津山 巖 (第1～24次) / 加賀美 安男 (第11～30次) / 多賀 謙藏 (第11～25次) / 吉澤 幹夫 (第11～30次) / 徳田 幸弘 (第15～17次) / 山崎 正幸 (第17～30次) / 渡辺 純仁 (第18～20次) / 鍋沢 斤吾 (第21～30次) / 高田 好秀 (第22～30次) / 新 亜宏 (第23～30次) / 緑川 功 (第26～30次) / 小野潤一郎 (第28～30次) / 井田 茉莉 (第28～30次) / 加登 美喜子 (第29～30次)
日総建	今野 知則 (第1～3次) / 鈴木 恭男 (第1～3次) / 國田 順也 (第4～11次) / 秋草 達夫 (第4～9次) / 本多 幸雄 (第10～16次) / 外山 勝洋 (第12～14次) / 糸居 一英 (第15～19次) / 菊地 徹 (第17～26次) / 遠藤 智弘 (第20～30次) / 北 梯弘 (第27～30次)
日本設計	真喜志 卓 (第1～9次) / 中本 浩二 (第1～26次) / 藤田 哲也 (第10～30次) / 筒井 茂行 (第11～12次) / 上森 博 (第11～30次) / 西川 耕二 (第13～16次) / 倉持 正志 (第17～28次) / 佐藤 義也 (第30次)
日本郵政建築	城戸 隆宏 (第30次)
能勢建築構造研究所	東野 克彦 (第26～30次)
日立建設設計	城 良孝 (第10～14次) / 竹下 章治 (第10～15次) / 須江 文雄 (第14～16次) / 上田 弘 (第16～30次) / 本間 圭二 (第17次) / 早崎 弘 (第26～29次) / 黒澤 敏文 (第30次)
平田建築構造研究所	中西 貞夫 (第16～19次) / 小嶋 一好 (第25～27次) / 湧川 寛洋 (第28次)
馬瀬構造設計事務所	正木 忠 (第16～27次) / 戸出 昭彦 (第28～30次)
松田平田設計	東 武史 (第1～10次) / 落合 宏 (第1～22次) / 稲 泰穂 (第11～30次) / 山地 雄二郎 (第19～21次) / 山本 文昭 (第21～30次) / 武田 啓志 (第22次) / 平岡 秀章 (第23～30次)
三菱地所設計	小室 紘和 (第1～3次) / 山口 範寿 (第1～14次) / 太田 一郎 (第4～6次) / 黒澤 一隆 (第7～13次) / 栗屋 光弘 (第14～19次) / 渡邊 光三 (第14～20次、第25～30次) / 尾崎 伸治 (第17～25次) / 北島 宏治 (第21～28次) / 白坂 武彦 (第23～25次) / 木浦 信貴 (第24～26次) / 小岩 和彦 (第26～30次) / 福島 東陽 (第27～30次) / 椿 宜之 (第27～28次) / 東 和彦 (第28～29次) / 青山 竜広 (第29～30次) / 間瀬 功一 (第29～30次) / 織田 一成 (第30次)
森ビル	石塚 馨 (第9～20次) / 加藤 隆 (第9～23次) / 安田 正治 (第18～30次) / 岡部 和正 (第20～30次)
安井建築設計事務所	北島 哲男 (第1～3次) / 伊部 浩市 (第1次、第4～8次) / 浅川 浩司 (第2～4次) / 三上 恵庸 (第5～16次) / 森田 秀喜 (第9～11次) / 佐藤 茂 (第11～16、21次) / 松本 孝弘 (第11～22次) / 北川 勝 (第12次) / 松本 武光 (第13次) / 竹内 秀紀 (第17～30次) / 楠本 隆 (第17～30次) / 秋田 智 (第23～30次)
安田建築事務所	安田 光世 (第11～15次)
山下設計	岡本 隆之祐 (第1～10次) / 齊藤 一夫 (第1次) / 清水 正 (第2～6次) / 近藤 豊史 (第7～17次) / 早野 裕次郎 (第11～30次) / 塩手 博道 (第18～29次) / 阪上 浩二 (第30次) / 片岡 達也 (第30次)
山田総合設計	米杉 尚記 (第27～30次)
横河建築設計事務所	大槻 和広 (第4～27次) / 森田 博 (第4～13次) / 鈴木 真一 (第14～23次) / 芦谷 一木 (第15～16次) / 河野 恒久 (第24～30次)
類設計室	廣重 圭一 (第19～30次)
ワイズ設計	遠藤 大介 (第27～30次)
和田建築技術研究所	米杉 尚記 (第18～26次) / 遠藤 大介 (第21～26次) / 東山 光徳 (第21～23次) / 山中 聡 (第24～26次)

6-2 AW 検定協会 会員の変遷

6-2-1 設計事務所 [第31次～第40次]

会社名	2016 第31次	2017 第32次	2018 第33次	2019 第34次	2020 第35次	2021 第36次	2022 第37次	2023 第38次	2024 第39次	2025 第40次
アーバン プランニング アキ・アーキテクト	左山光正						山口弘之			
アール・アイ・イー	川辺 淳		鶴田正一				小川 薫			
あい設計	石丸勝磨		青藤慶太						平松孝英	
梓設計	増子友介		町田道俊		清水一秋					
	本多栄一		近藤公一		榎野昇一				黒澤 諒 篠塚 良	
阿波設計事務所 Arup Japan	西澤秀樹		金城伊佐夫							
飯島建築事務所			森 隆寿							
イシイアソシエイツ			片桐 透 富塚浩樹							
イオリ建築設計事務所			南 敏憲 村田輝彦							
石本建築事務所			広瀬壮平							
泉創建エンジニアリング	石川智也		甲斐信広							
田辺構造事務所			前田和彦							
入江三宅設計事務所 MSDM			田辺博司							
エス・イー・アイ構造設計 えす建築			白井直人						牧村 義隆	
SDネットワーク			左山光正							
NTT都市開発	田所宏章		山中 聡						木下昌彦	
	大石浩史		石川昌一		大槻知幸		井口真吾			
NTTファシリティーズ	林 政輝		山越 大 山我信秀							
	秋原健介		大石浩史						井口真吾	
	上山健太郎		米満敏文		竹村俊信				西崎禎希	
織本構造設計	山口秋子		飯田正敏		三瓶文彦		米本孝志			
			山崎和広				源田真宏		宮崎 潤	
					山脇隆司				田井和博	
教育施設研究所			岡本卓実				山口健二		梅崎紀安	
			茂木博之 西原幹夫						大久保孝雄	
久米設計			藤本清弘							
	吉成 裕								鈴木将司	
加納建築設計事務所			山崎慎介						加納万徳	
KEN構造設計事務所			西田賢次							
建構堂 一級建築士事務所			平迫孝宣							
構建設計研究所			中川 理						尾川航平	
構造計画研究所	黒田 満		齋藤光広		望月 滯					
			屋宜 修							
寿商事一級建築士事務所			榎垣進司						杉山和寿	
佐藤総合計画	佐藤英雄		松村幸保						佐竹知希	
JR東海コンサルタンツ			土屋芳弘		佐藤聖三					
JR東日本建築 設計事務所	牧野行伸		篠塚 良		江原栄次				大熊賢司	
	本木 実		榎本克美		田崎慎一					
繁建築構造設計事務所			西村 務		寺田 均		房安智也		上口真路	
昭和設計							北村則雄			
ストラクチャー・デザイン・オフィス S.S.S.DESIGN			山本文昭							
ゼン建築構造事務所			小芝淳一						小芝淳一	
大建設計	酒井直己		中島洋士							
	横田洋平		吉原万人		今木裕子					
			尾崎昌弘							

会社名	2016 第31次	2017 第32次	2018 第33次	2019 第34次	2020 第35次	2021 第36次	2022 第37次	2023 第38次	2024 第39次	2025 第40次
田所宏章建築事務所 東急設計コンサルタント							田所宏章 村井英一			
東京建築研究所	横井圭司				遠藤久士		伊藤慎也			
	清本和樹				長野幸子		大城達彦			
東畑建築事務所					木下隆嗣		巨理良昭			
									西横 毅 森川翔平	
トチオ構造設計室	田村真人								矢口正宏	
内藤建築事務所									津田和征	
ナチュラルクリエイティブ建築士事務所					高田好秀 小野潤一郎		加賀美安男			
日建設計	山崎正幸				内田 衛					
	緑川 功				大山翔也		早坂聡紘			
	吉澤幹夫				石田大三		鍋沢斤吾			
	下西智也				横山 満				西村京一郎	
日総建	新 亜宏				加登美喜子					
	山口弘之				北 梯弘 藤田哲也					
日本設計					中川 崇				後関孝啓 田中敬人	
	佐藤義也				羽田和樹		遠藤和明			
					上森 博					
日本郵政建築	城戸隆宏				上牧岳彦		川上徹二		堤 南平	
ニュージェック									近藤英則	
能勢建築構造研究所	東野克彦				貝谷淳一					
伸構造事務所					山崎修裕		河野俊作			
日立建設設計	上田 弘		加藤伸一		筒井由紀子		渡邊康志			
福岡構造	黒澤敏文						吉村泰広		安達亮平	
北條建築構造研究所							橋本宗明			
馬瀬構造設計事務所	戸出昭彦		正木 忠		戸出昭彦		稲 泰穂		平岡秀章	
松田平田設計									齋藤良太	
	山本文昭		平迫孝宣							
三菱地所設計	織田一成				福島東陽		織田一成		稲田哲夫	
	青山竜広				大隈亮佑		小岩和彦		白坂武彦	
									上村勇人	
宮坂設計					宮坂博信		宮原尚登			
宮原建築士事務所					岡部和正		遠山 解			
森ビル	安田正治						金 和幸			
安井建築設計事務所					竹内秀紀		楠本 隆			
	秋田 智								松下直子	
安田建築事務所					徐 廷禹					
山下設計	早野裕次郎				阪上浩二				今銚淳史	
山田総合設計			片岡達也						堀米里史	
山本設計					米杉尚記				秋田佳紀	
横河建築設計事務所					河野恒久				山田高史	
ラフト					廣重圭一				上野隆一	
類設計室					遠藤大介					
ワイズ設計										

6-2-2 建設会社 [第1次～第30次] ※表になったものは「AW検定協議会30年の歩み」を参照

浅沼組	鈴川 衛(第19～30次)／高見 錦一(第22～23次)／山内 豊英(第24～26次)／菊地 克典(第27～28次)／山下 勝司(第27～28次)／伊藤 通伸(第29～30次)／河合 智寛(第29～30次)
安藤建設	飯塚 洋一(第2～3次、第15～18次)／成澤 豊明(第2～3次)／坪内 幹雄(第4次)／富谷 潤一(第4～5次)／斉藤 栄一(第5～14次)／伊藤 満章(第6～13次)／梅野 光弘(第14～27次)／八ツ繁 公一(第18～25次)／左山 光正(第19～26次)
安藤・間	梅野 光弘(第28～30次)／松浦 知樹(第28～29次)／杉山 誠(第28～29次)／片山 喜隆(第30次)／砂川 大栄(第30次)
大林組	黒木 照夫(第2～8次)／平澤 直(第2～7次)／浦 進悟(第8～18次)／杉本 浩一(第9～11次)／藤田 佳広(第11～30次)／外園 隆(第11～14次)／後閑 章吉(第12次、第16～20次)／山中 昌之(第13～30次)／新居 努(第13～30次)／久保田 修夫(第14～15次)／渡辺 律夫(第14～30次)／奥田 和弘(第17～22次)／辻 靖彦(第20～30次)／木村 正人(第20～21次)／高田 健一(第20～23次)／中込 昭彦(第21～29次)／田中 薫(第21～24次)／笹田 秀幸(第23～28次)／永富 清高(第24～28次)／帯金 知弘(第25～26次)／大塚 英郎(第27～30次)／佐野 正(第28～30次)／三井 達雄(第29次)／松崎 由照(第29～30次)／本木 君彦(第29～30次)／田中 澄男(第30次)／佐治 明志(第30次)
奥村組	岡 靖弘(第19～21次)／田中 宏和(第22～30次)
鹿島建設	中村 嘉宏(第2～14次)／大塚 敏正(第2～24次)／岡野 昌明(第12～30次)／亀田 修身(第11～14次)／遠藤 正明(第11～21次)／米原 常夫(第14～30次)／喜多村 英司(第15～19次)／池崎 正浩(第15～28次)／北村 浩一郎(第16～17次)／藤本 信夫(第18～30次)／多田 光男(第18～30次)／井手 文雄(第20～24次)／村松 巨太(第25～30次)／原 健二(第25～30次)／岩城 英夫(第26～30次)／佐野 公俊(第29～30次)／下迫 力(第30次)
熊谷組	山田 達郎(第2～3次)／小松 茂樹(第2～3次)／田中 晃(第4～8次)／久保 博通(第4次)／林 清孝(第5～6次)／玉村 幸雄(第7次)／進藤 正文(第8～9次)／本波 秀樹(第9～12次)／山口 正嗣(第10～14次)／坂本 清敏(第11次)／田中 道夫(第12～14次)／濱田 弘行(第13～27次)／河島 章男(第13～17次)／清瀬 茂(第13～15次、第18～20次)／巻島 一穂(第15～16次)／大谷 誠一(第15～17次)／山口 政嗣(第17次)／飯島 宣章(第18～25次)／佐藤 幸一(第19～21次)／萩原 浩(第22～24次、第26～30次)／仲宗根 淳(第26～30次)／梅田 正芳(第28～30次)
鴻池組	高田 一(第11～16次)／古城 豊光(第11～30次)／中出 弘光(第11～13次)／坂口 清隆(第11～30次)／森 裕重(第14～17次)／畑 千治(第16～25次)／永原 吉浩(第19～27次、第29～30次)／山本 博之(第26～30次)／青木 研(第30次)
佐藤工業	杉江 隆昭(第7～12次)／長田 肇(第7～8次、第12～20次)／前田 琢磨(第9～11次)／松澤 哲哉(第13～14次)／藤田 昌男(第15～17次)／野原 悟(第19～30次)／伏見 裕(第21～25次)／畑 義雄(第26～30次)
清水建設	高橋 正明(第2～9次)／矢部 喜堂(第2次)／小早川 恵美(第3～4次)／倉持 貢(第5～22次、第24次)／井出 斉(第10～13次)／越田 和憲(第11～16次)／村上 勇治(第11～12次)／広瀬 正治(第11次)／芦永 賢治(第13～24次)／宮下 茂(第13～16次)／深井 重則(第14～29次)／犬伏 昭(第17～30次)／川口 正人(第17～25次、第28～30次)／坂本 眞一(第19～30次)／西川 裕(第22～30次)／村上 信(第23～24次)／小倉 裕之(第25～29次)／水井 勇人(第26～30次)／榎本 克美(第29～30次)／石田 雄一(第30次)／田村 浩史(第30次)
銭高組	大野 義輝(第2～17次)／安達 誠一(第2～30次)／西原 久勝(第11～15次)／舟岡 英明(第11～30次)／緒方 孝一郎(第18～30次)
大成建設	田原 得之(第2～3次)／塚田 康夫(第2～3次、第5次)／石井 治(第4次)／古田 新(第4～6次)／永井 裕(第6～7次)／野崎 博(第7～8次)／五島 達夫(第8～9次)／羽場 恵一(第9～12次)／大島 基夫(第10～12次)／古川 昭一(第11～23次)／関 清豪(第5次、第11～12次)／原 孝文(第13～26次)／小野 智資(第13次)／宮武 久(第14～26次)／後藤 和正(第17～30次)／岩井 昭夫(第21次、第27～30次)／大石 哲哉(第24次)／南 輝弥(第25次)／石田 俊久(第25～30次)／菅野 貴孔(第26次、第30次)／杉山 雄亮(第27次)／山崎 英一(第28次)／板矢 崇志(第29次)／小椋 克也(第27～30次)

竹中工務店	村上 武夫(第2～7次)／護 雅典(第2～30次)／大島 基義(第8～17次)／丸岡 義臣(第11～15次)／佐々木 照夫(第11～16次)／椿 英顕(第11～30次)／佐藤 敏之(第14～16次)／上田 博之(第16～19次)／中平 和人(第16～30次)／三村 麻里(第17～30次)／廣重 隆明(第17～30次)／池田 次寿(第18～30次)／田中 利幸(第18～22次)／島野 幸弘(第20～30次)／和田 雅洋(第20次)／鴻野 良太(第21～25次)／鈴木 直幹(第23～30次)／山本 博(第23～26次)／谷田部 浩(第23～30次)／山下 靖彦(第25～30次)／岩橋 司(第25～30次)／夜船 博実(第26～27次)／石原 清孝(第27～30次)／野澤 裕和(第28～30次)／内田 哲也(第28～30次)／松本 忠史(第28～30次)／平井 慶一(第30次)
鉄建建設	阪井 眞人(第30次)／坂井 誠(第30次)
東海興業	石丸 勝磨(第9～12次)／鈴木 広一(第9～12次)／松 邦彦(第13～20次)／三倉 博明(第13～22次)／安田 保二郎(第21次)／本田 泰章(第22次)／小嶋 千洋(第23～26次)／柳沢 淳(第23～26次)
東急建設	木村 克次(第2～3次)／府川 好孝(第2～12次)／斉藤 駿三(第4～5次)／元結 正次郎(第6次)／籠谷 隆雄(第7～9次)／牛山 長(第10～12次)／木村 典明(第13～21次)／仁科 雄太郎(第13～19次)／真原 聖二郎(第19～30次)／中本 康(第22～30次)／中條 謙一(第24～30次)
戸田建設	永橋 進(第2～14次)／大庭 浩(第2～22次)／筈井 正博(第11～26次)／奥地 正敏(第11次)／上田 善彦(第12～15次)／嶋 徹(第13～30次)／塙 亨(第15～30次)／勝野 哲博(第16～20次、第26～30次)／平岡 卓志(第21～25次)／中原 理揮(第23～28次)／佐々木 裕幸(第24～30次)／吉澤 徹(第25～30次)／石坂 隆幸(第29～30次)
飛鳥建設	佐野 英雄(第2～16次)／岡野 豊(第2～4次)／藤井 雅史(第5～11次)／妹尾 嘉章(第11～18次)／松本 裕二(第12～21次)／土屋 芳弘(第17～27次)／古賀 靖広(第22～26次)／川上 義人(第27～30次)／櫻井 臣央(第28～30次)
ナカノフドー建設	横瀬 辰男(第19～30次)／田中 良樹(第19～27次)／手代木 章文(第27～30次)
西松建設	石田 忠(第4～16次)／滝口 博(第4～11次)／後藤 徳広(第12～23次)／川合 健康(第17～30次)／古賀 政男(第21～30次)／舟塚 玄知(第24～27次)／上田 邦彦(第28～30次)
間組	城石 省蔵(第4～13次)／佐藤 信行(第4～6次)／城戸 嘉之(第7～8次)／飯田 剛(第9～13次)／福村 尚登(第11～12次、第15～17次)／杉山 誠(第13～27次)／伊藤 隆之(第13～27次)／鈴木 威祐(第14～16次)／松浦 知樹(第18～27次)／
長谷工コーポレーション	先崎 周一(第2～3次)／杉浦 勇(第2～30次)／横川 英夫(第4～22次)／小西 淳二(第17～20次)／広川 正一(第17～20次)／伊井 敬二(第21～22次)／中井 謙三(第21～28次)／太田 雄介(第23～25次)／片岡 智(第23～24次)／長谷川 渡(第25～30次)／森 泰夫(第26～27次)／中川 大輔(第29～30次)
フジタ	五味 晴人(第2次)／岸井 知行(第2次、第7～9次)／三浦 輝正(第3～6次)／鳥居 次夫(第3～4次)／小山 琢郎(第5～9次)／土井 義則(第10～16次)／田川 義則(第10次)／倉島 重夫(第11～18次)／今井 正次(第11～17次)／佐藤 宏平(第11～17次)／宮島 金悟(第17～24次)／舛井 明寿(第18次)／五十嵐 修(第19～22次)／山口 修司(第19～29次)／東 毅洋(第23～30次)／佐々木 聡(第25～30次)／米山 真一郎(第30次)
前田建設工業	畑戸 龍夫(第2～14次)／大久保 忠彦(第2～17次)／三戸部 徹(第11～12次)／阿部 哲郎(第13～18次)／杉本 嘉伸(第14～19次)／藤原 智(第15～30次)／宗 隆太郎(第19～30次)／加藤 朗(第20～24次)／飯塚 淳司(第25～30次)／東間 敬造(第27～30次)
松村組	川口 裕一(第11～29次)／寺田 均(第11～15次)
三井住友建設	松崎 博彦(第2～13次)／柴田 芳春(第2～8次)／伊与田 知(第9～10次)／甲田 輝久(第11～30次)／森岡 研三(第14～30次)／奥田 芳久(第24～30次)

6-2-2 建設会社 [第31次～第40次]

会社名	2016 第31次	2017 第32次	2018 第33次	2019 第34次	2020 第35次	2021 第36次	2022 第37次	2023 第38次	2024 第39次	2025 第40次
浅沼組	伊藤通伸					鈴木 衛		小祝 碧		
	下山尚毅		下山尚毅						杉山和寿	
安藤・間	梅野光弘		近藤拓也							
			左山光正							
大林組	砂川大栄		片山喜隆			坂口智也		田中勝也		
	辻 靖彦				岡村 歩					
					白井嘉行					
					富田 和磨					
					大塚英郎					
					稲葉雄一郎					
					佐野 正					
	藤田佳広		松崎由照		篠原慎吾		神田陽輔			
	新居 努		新居 努		宮脇正尚					
	渡辺律夫		渡辺律夫		宮脇正尚					
松原利雅				浪江和隆		坂口 亮				
奥村組					三井達雄					
					佐治明志		小西翔太			
					松田俊幸		倉井雅之			
					高見公大					
鍛冶田工務店					石田 陵					
					田中宏和					
鹿島建設					服部晃三					
					田村真人					
	村松匡太				鷺見和人					
					原 健二					
					岡野昌明					
	藤本信夫				吉澤 徹					
			佐野公俊		引寺隆世					
			岩城英夫		田中裕之					
					藤本武人					
					井上智晶					
熊谷組					遠藤明裕					
					才門章彦		前川奈緒			
					米原常夫		竹中洋巳			
					多田光男		狩野直樹			
鴻池組					岡田泰秀					
					梅津朋岳					
					飯島宣章					
古久根建設					野村明人					
	梅田正芳				堀 義広					
五洋建設	萩原 浩		松岡隆澄		松岡隆澄					
					青木 研					
佐藤工業					古城豊光		田中 逸郎		鹿島哲哉	
					永原吉浩		山本博之		坂口清隆	
清水建設					根岸則夫					
					細井泰行					
鈴与建設					富田祐介		小林良平			
					野原 悟					
					畑 義雄					
					大嶋拓也					
錢高組	石田雄一				伊原 寿					
					横井義彦					
			犬伏 昭		坂本真一					
					鶴 勇治					
			小林久美		浅井政宏					
					谷田伸宏		眞田拓郎		仁田脇雅史	
三井住友建設	榎本克美				西川 裕					
	西川 裕		田村浩史		有信智紀					
森組					川口正人		松本裕二			
					安達誠一		加藤雄治			
森組					安部信彦		笹川英雄			
					舟岡英明		緒方孝一郎			

会社名	2016 第31次	2017 第32次	2018 第33次	2019 第34次	2020 第35次	2021 第36次	2022 第37次	2023 第38次	2024 第39次	2025 第40次
大成建設						中村俊之		阿部周平		
						後藤和正		柴田宣伸		
	調 浩朗				松本修一		武谷政國		板矢崇志	
						菅野貴孔		岩井昭夫		
						岩井昭夫		井上公太郎		
						江見卓郎		三浦健一		田中康浩
						西澤秀樹		伊藤雅一		
						池田次寿		護 雅典		
						三村麻里		廣重隆明		
						石原清孝		小田島暢之		
竹中工務店						谷田部浩		平井慶一		田淵浩司
										下野耕一
								米田 聡		
						鈴木直幹		野澤裕和		米田 聡
						橋 英顯		森原真理子		
						中平和人		島野幸弘		
						内田哲也		桑田和宏		
						山下靖彦		慶 祐一		
						岩橋 司		松本忠史		
								中川治雄		奥野雄一郎
鉄建建設						阪井真人		坂井 誠		上村 徹
						中本 康		中田寛二		
東急建設						中條謙一		眞原聖二郎		塙 亨
						石坂隆幸		東口 剛		神田義人
戸田建設	嶋 徹				石田正法		市村敦史			
	勝野哲博		福島祥司		佐々木 裕幸		山東圭司			
飛鳥建設						櫻井臣央		堀之内亮		森 和久
						川上義人		横瀬辰男		藪内孝典
ナカノフドー建設						手代木章文		久米敬之		
						川合健康		後藤教夫		
西松建設						上田邦彦		榛葉亮太		篠塚 良
						古賀政男		岩崎昭雄		
長谷エコーポレーション						野々村恭兵		長谷川渡		江口和宏
						中川大輔		佐々木 聡		桂 大輔
フジタ	東 毅洋				伊藤 直美		藤田将行		相浦 究	
					米山真一郎				三浦靖史	
前田建設工業						川崎陽一		堀川幸将		前田卓也
						山本 潔		藤原 智		浦本弥樹
松村組						東間敬造		奥平和根		津村竜次
						宗隆太郎		山中貴之		貞包佳秀
三井住友建設						森岡研三		佐藤 武		小網中優
						甲田輝久		奥田芳久		大津智紀
村本建設						宮口 大		日高典也		
						森組		酒井広孝		

6-3 受験工場の推移

6-3-1 受験工場数

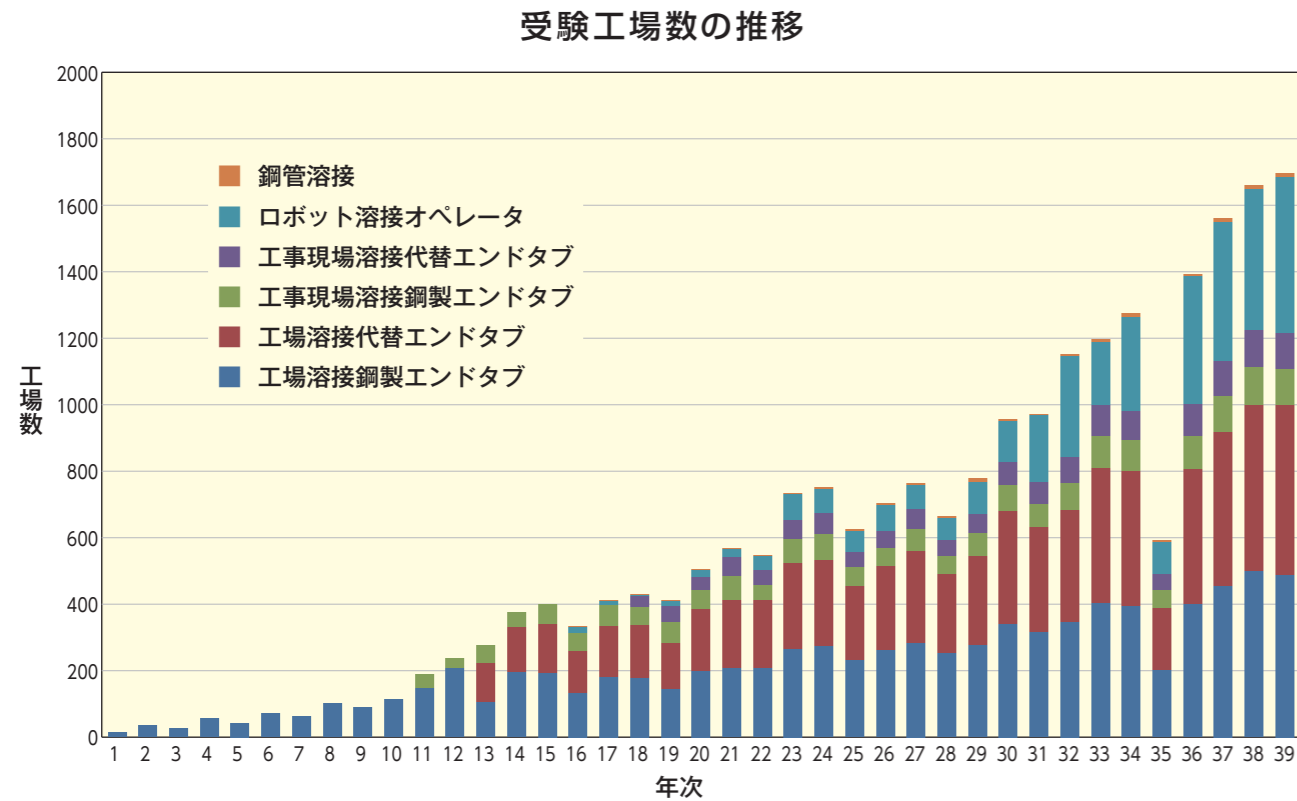

6-4 受験者数の推移

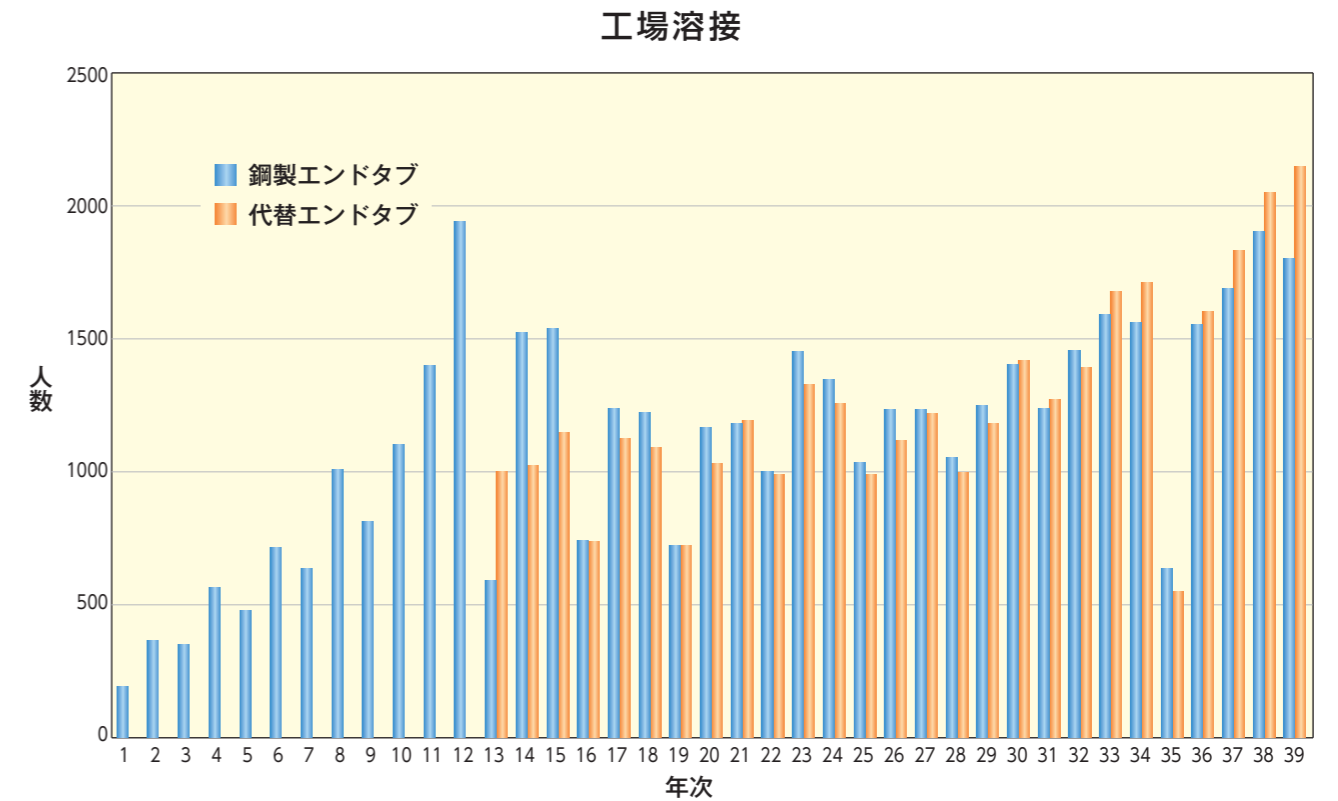

6-3-2 AW資格者保有工場数

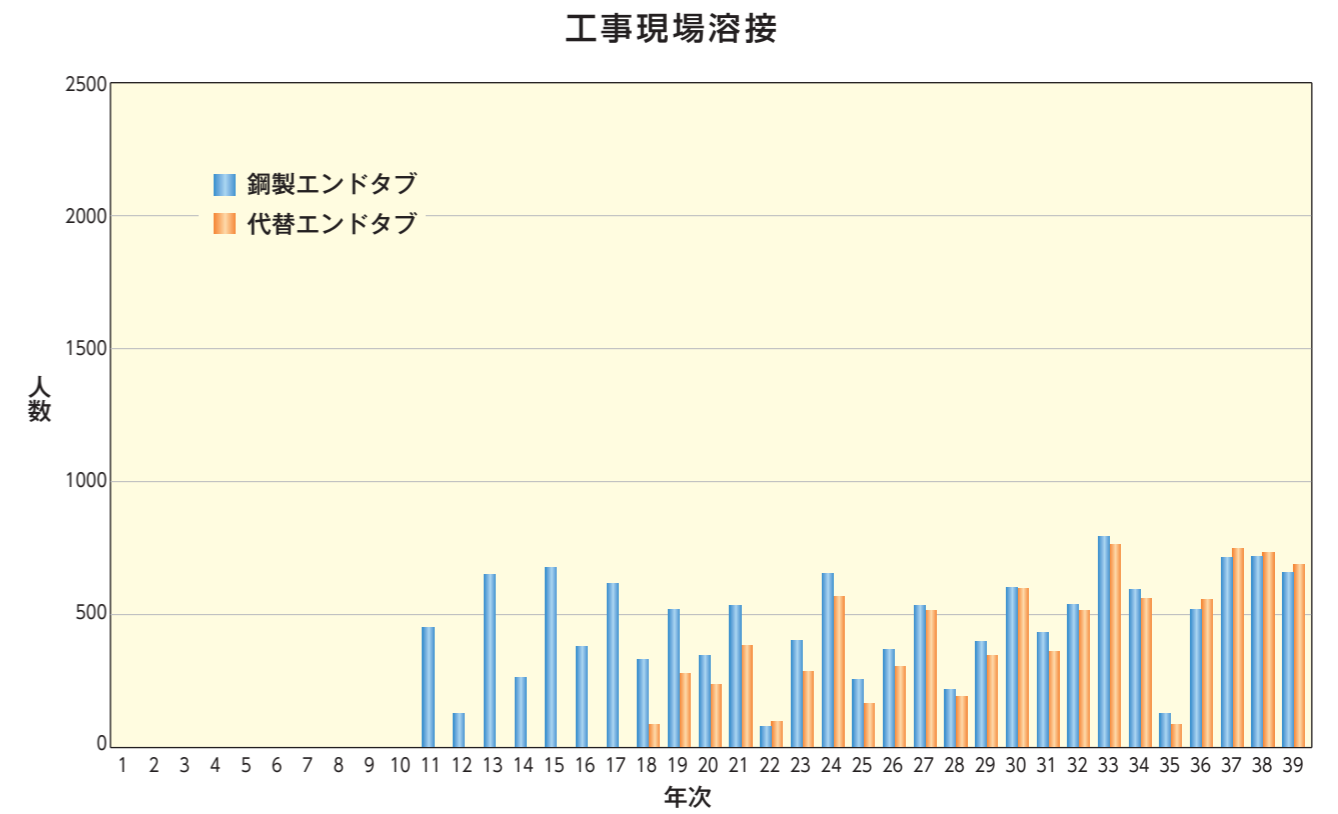
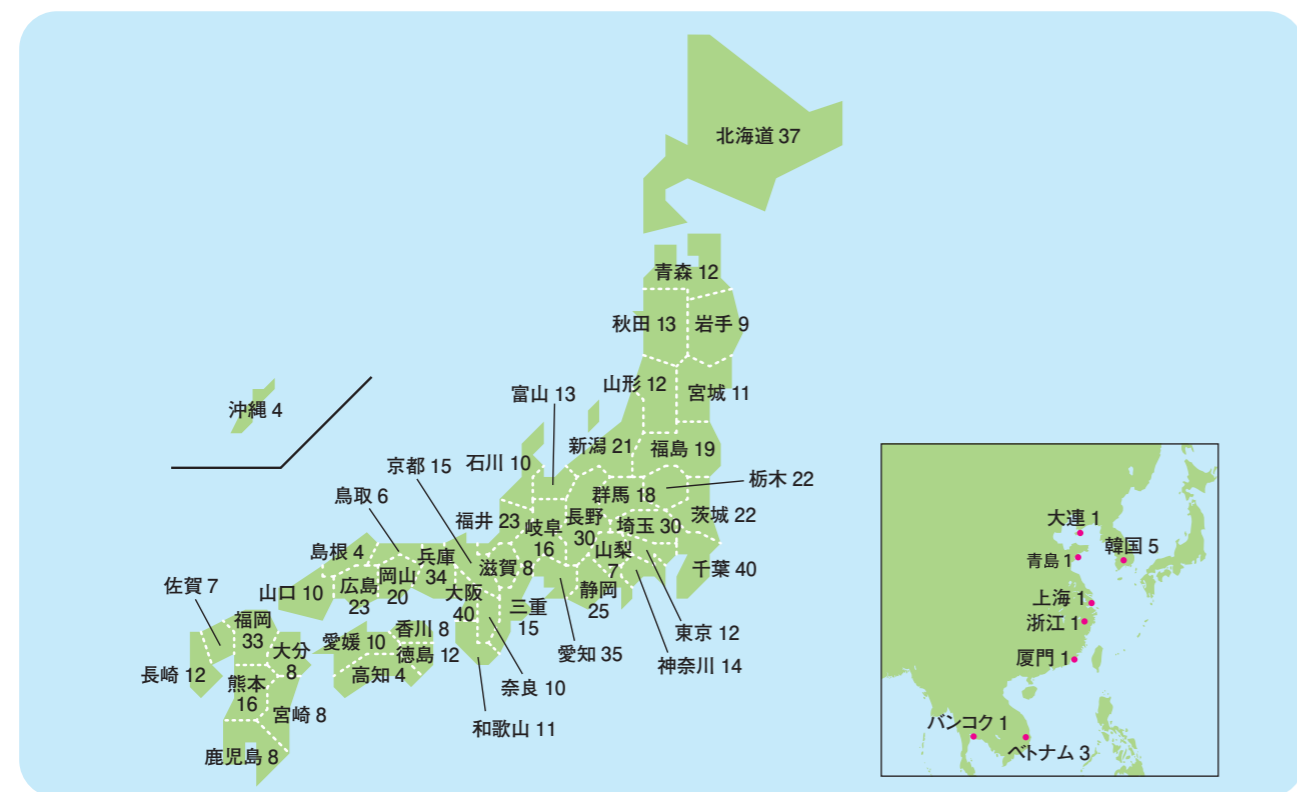

6-5 合格者、更新者、保有者の推移

鋼管溶接

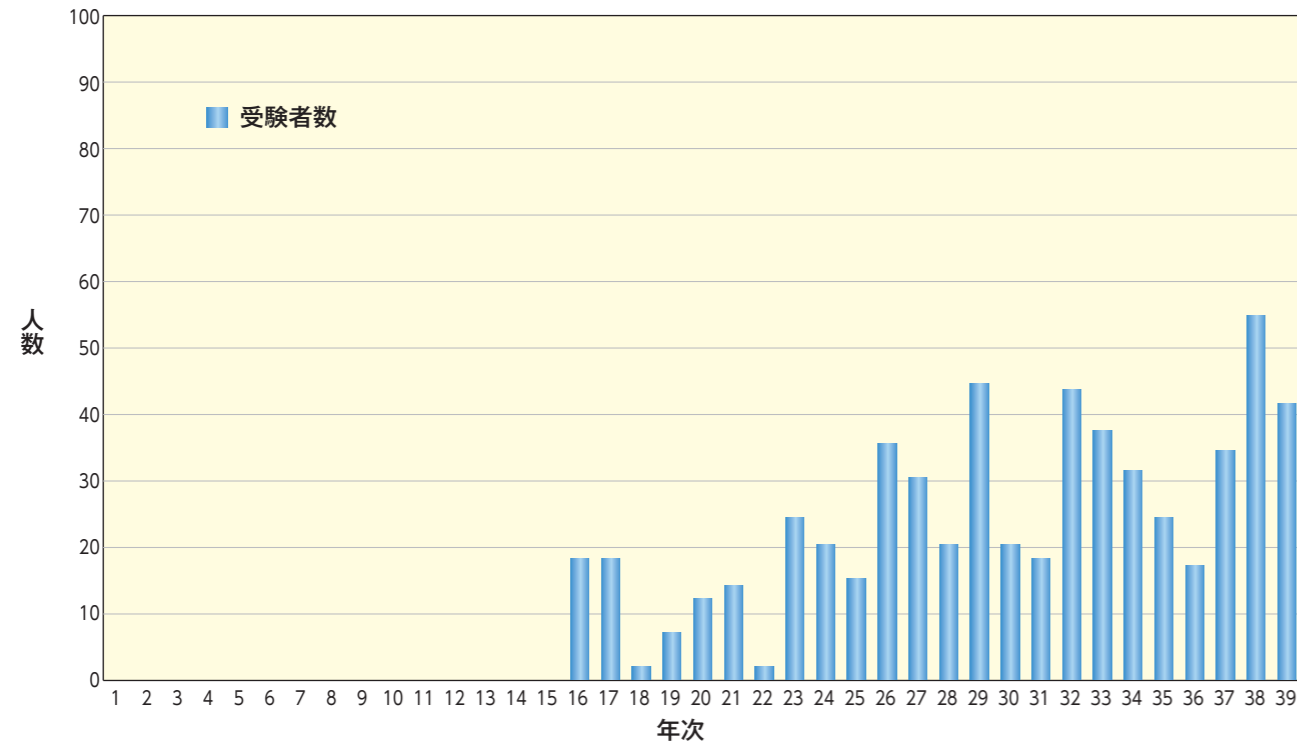

工場溶接鋼製エンドタブ

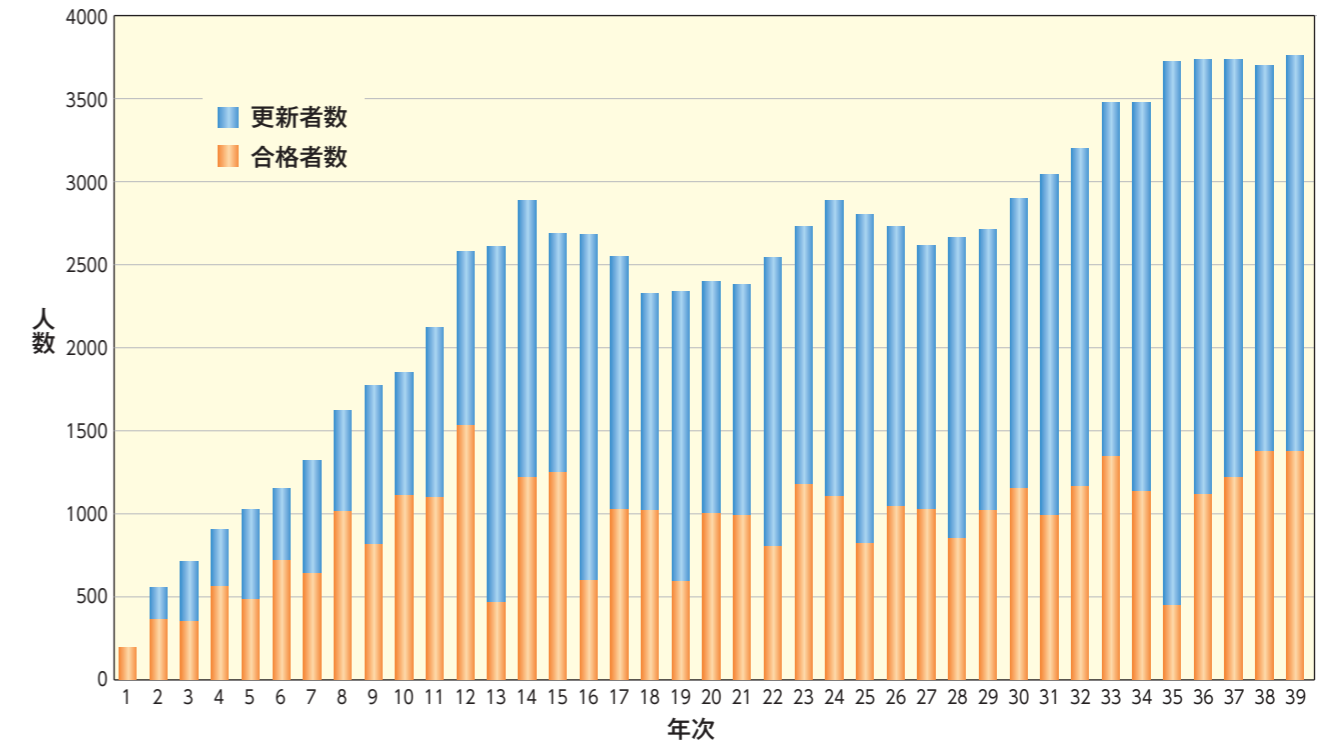

ロボット溶接オペレータ

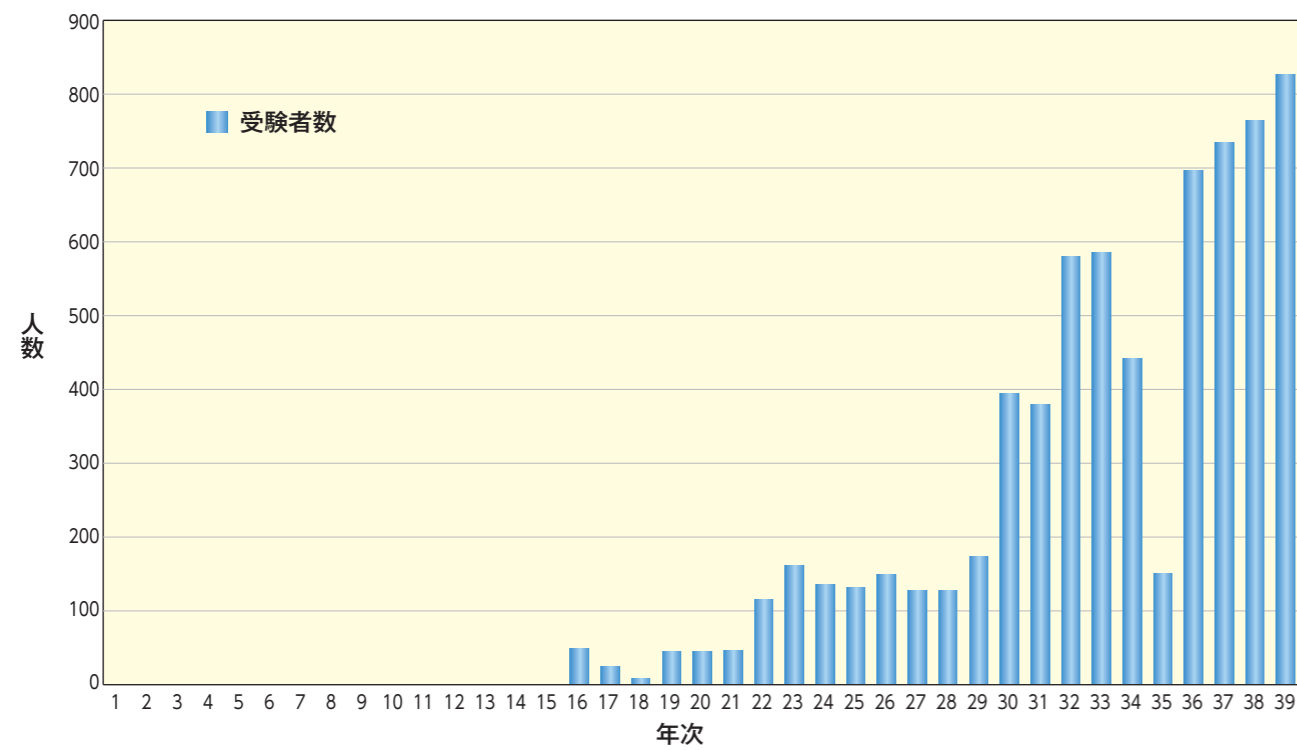

工場溶接代替エンドタブ

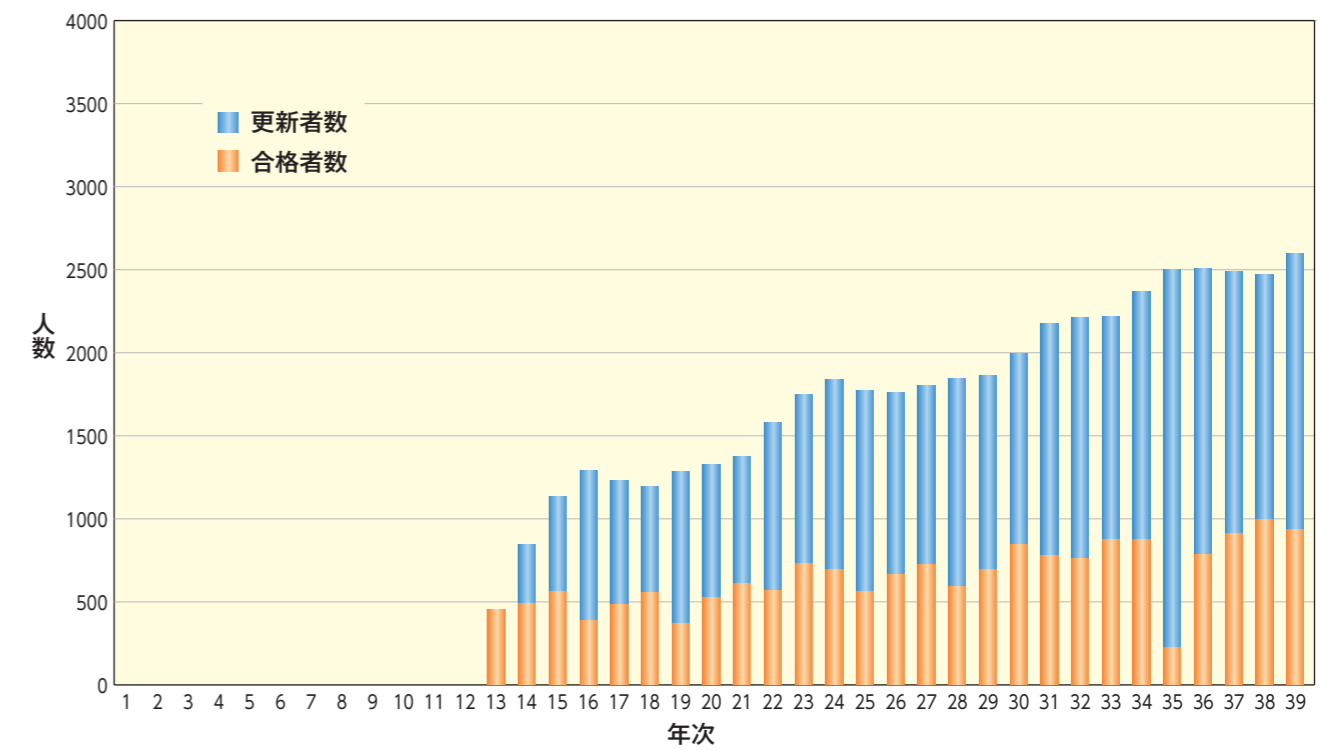

工事現場溶接鋼製エンドタブ

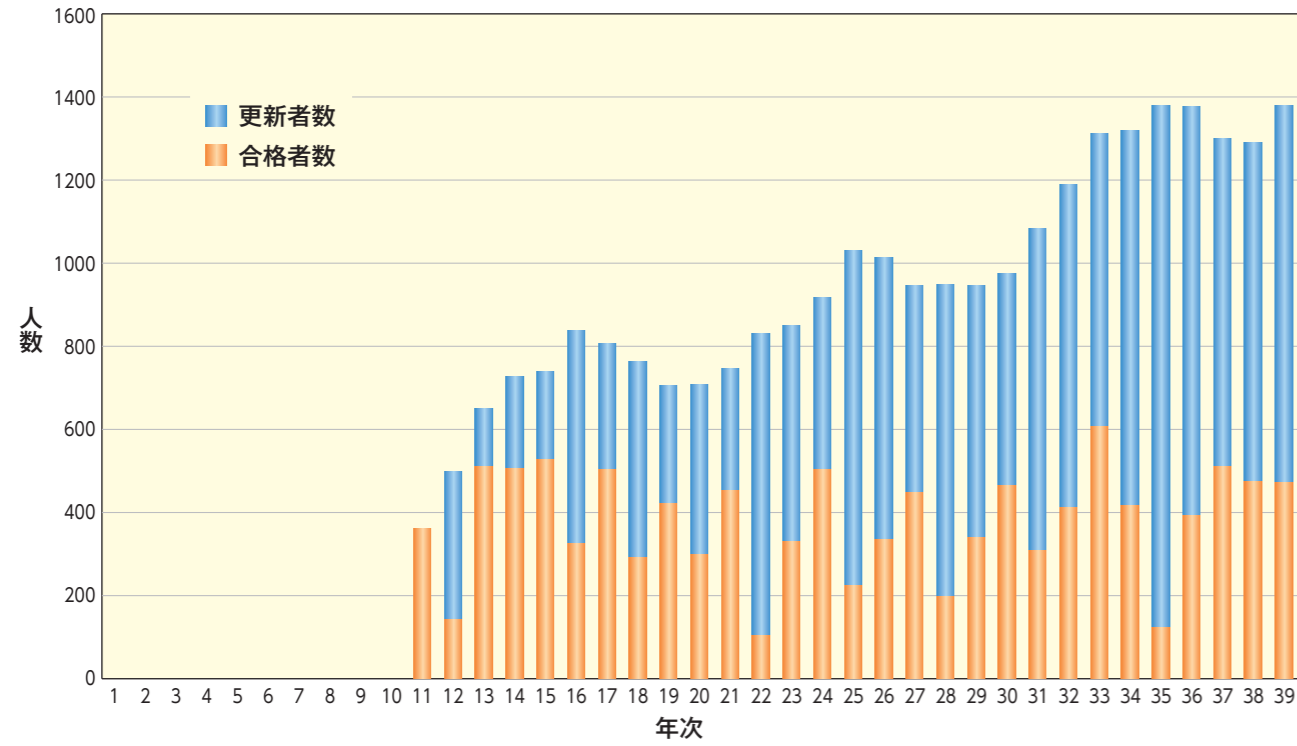

鋼管溶接

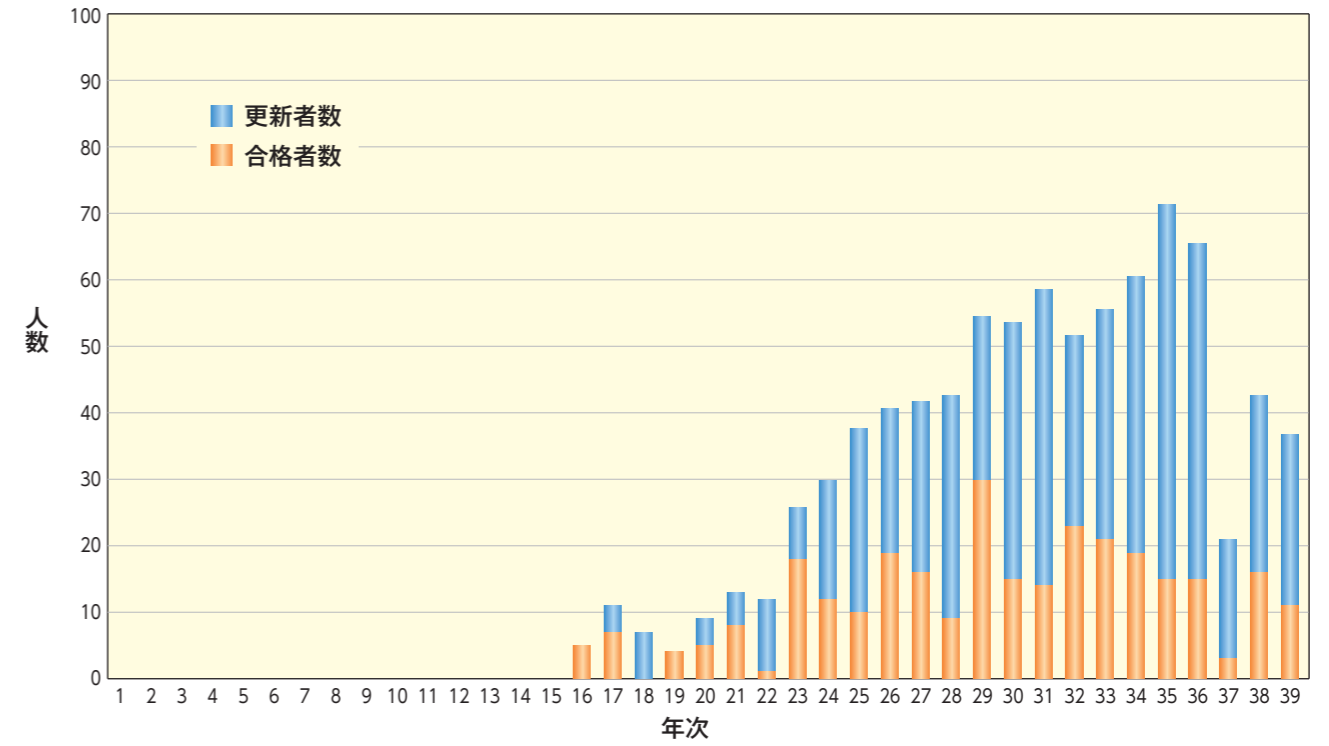

工事現場溶接代替エンドタブ

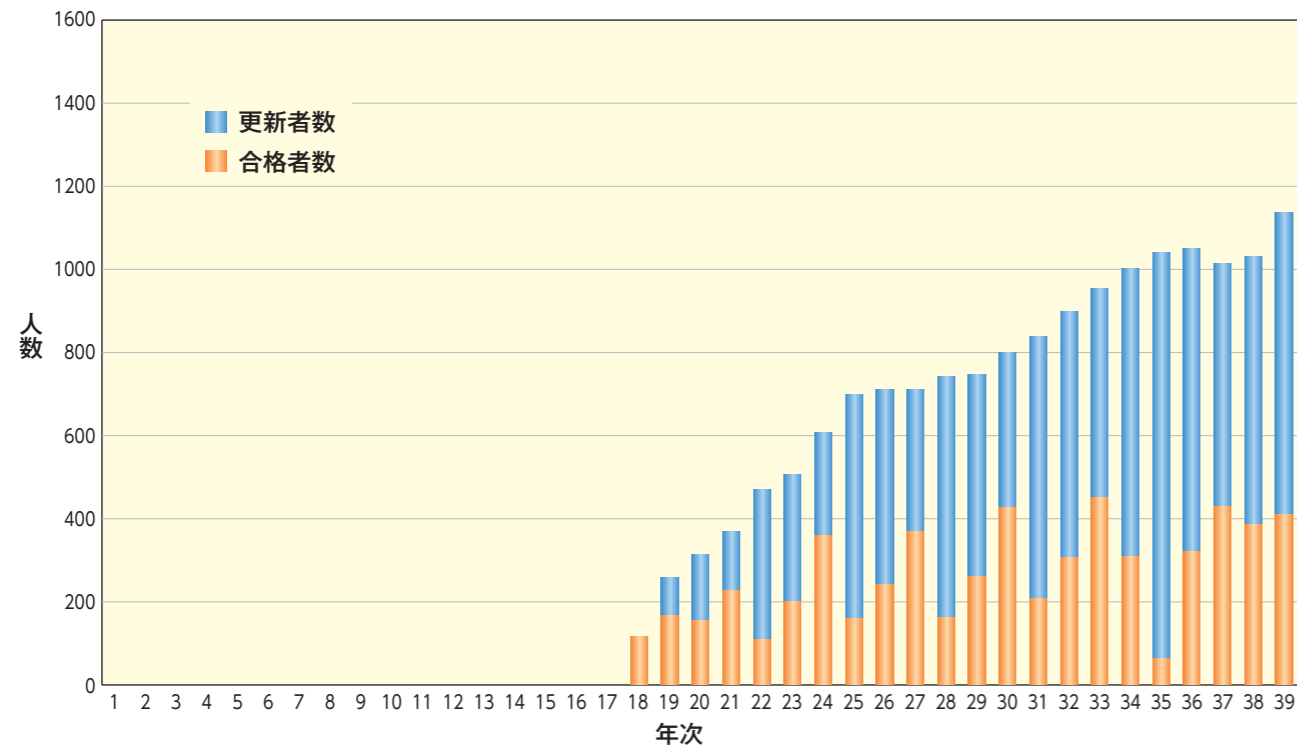

ロボット溶接

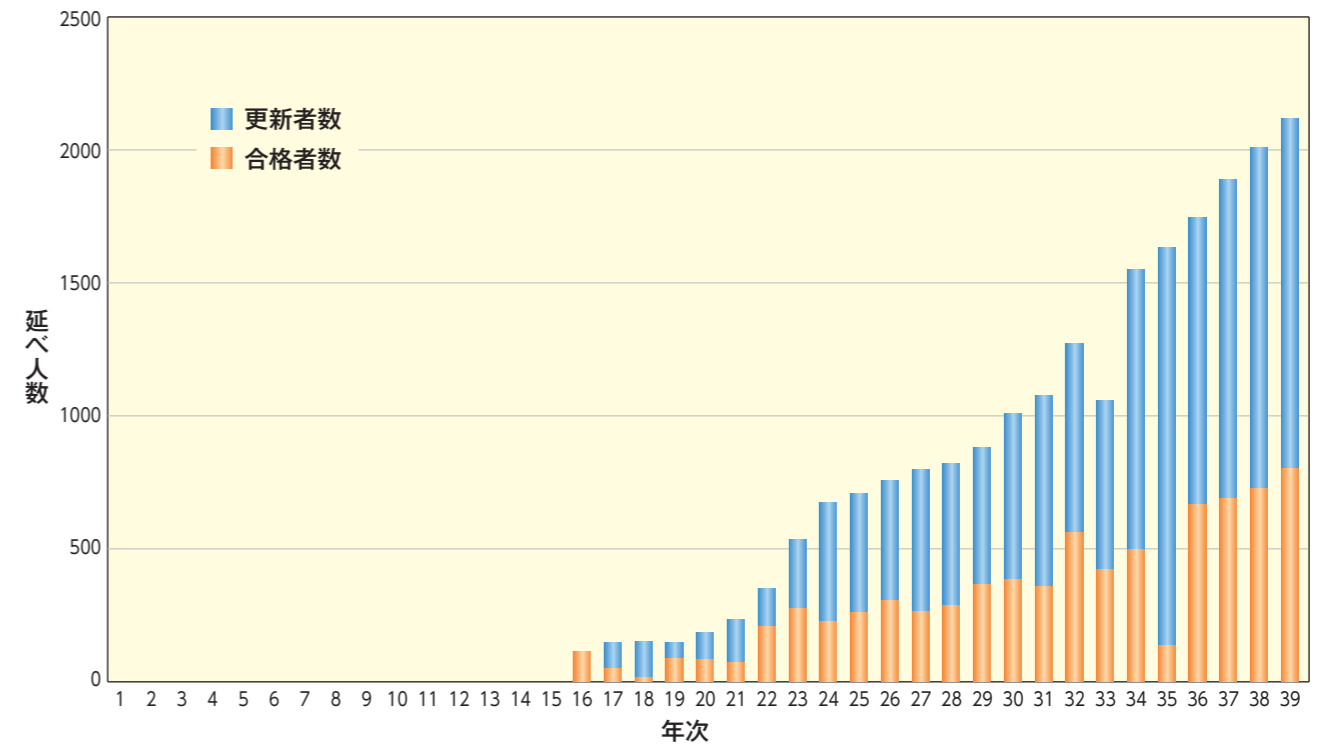

6-6 工場溶接試験5年免除者の推移

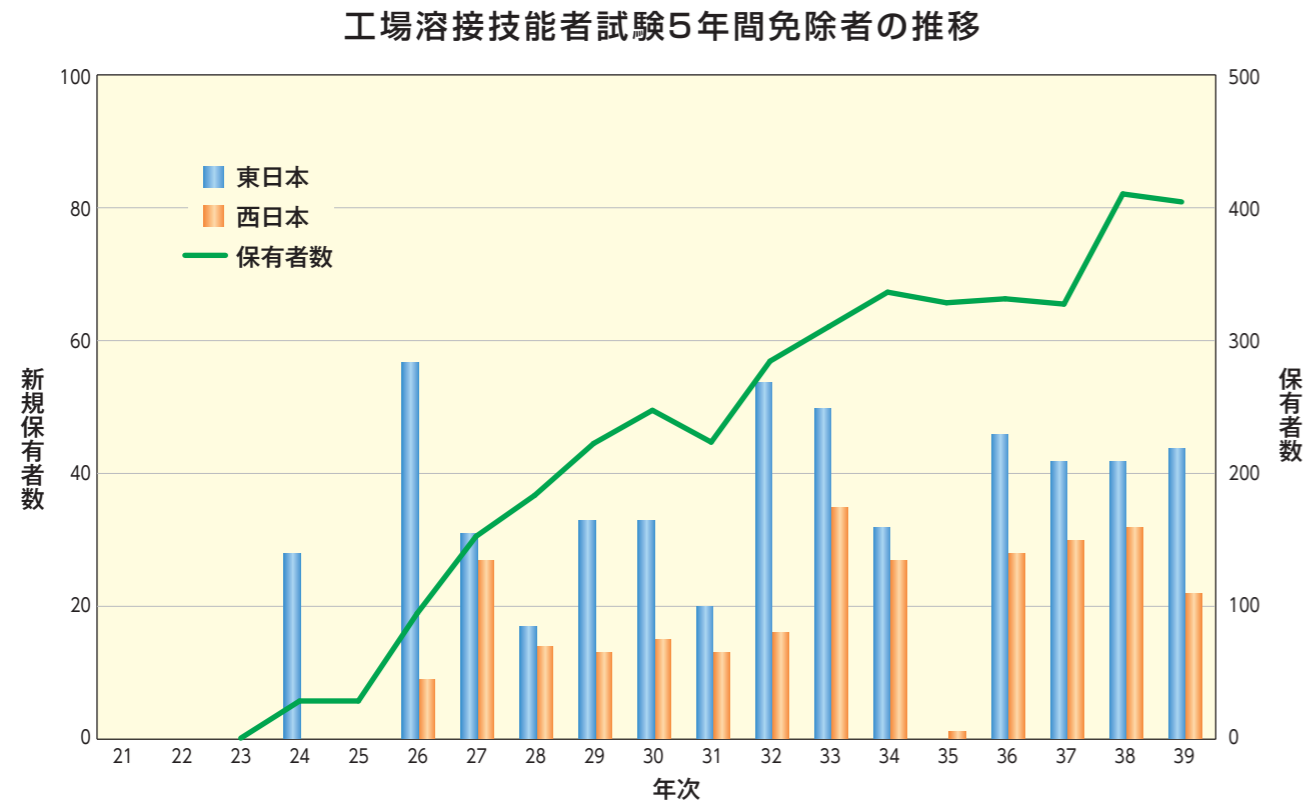

6-7 試験結果分析 (第29次~36次)

6-7-1 試験種目ごとの合否

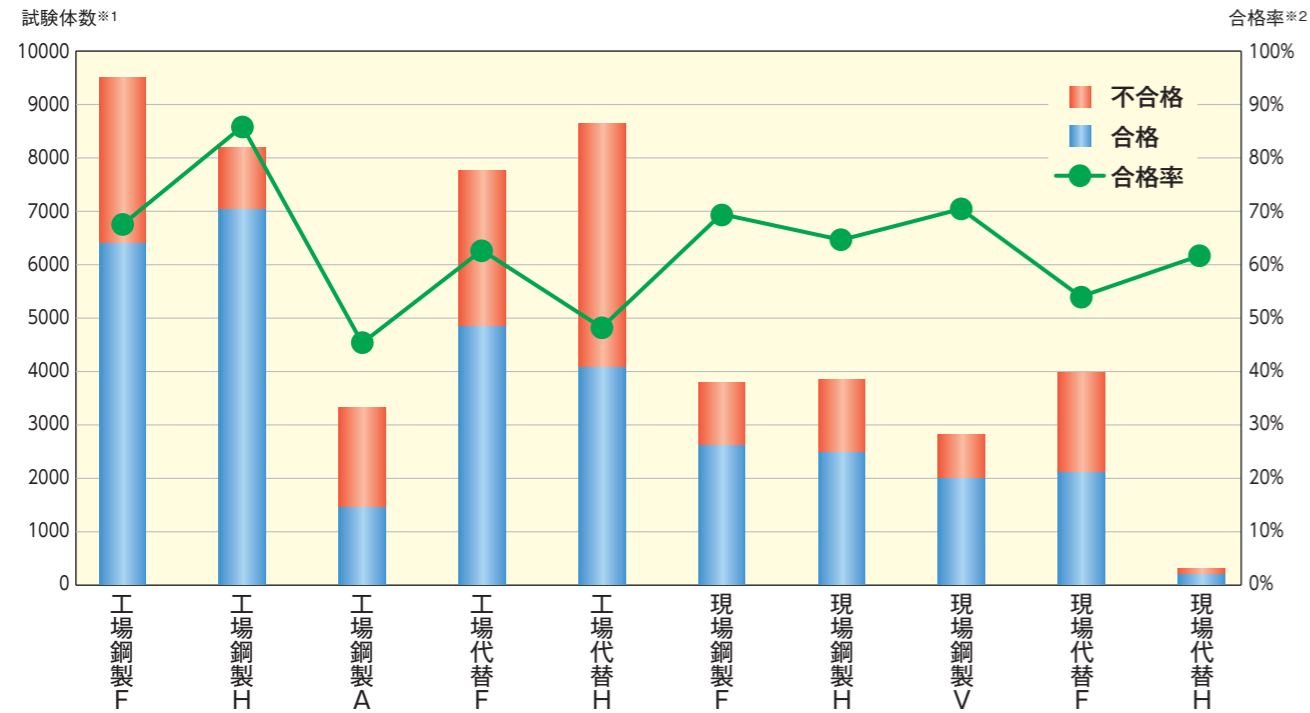

※1 試験体数とは第29次~第36次、本試験と追試験の合計試験体数を示す。
 ※2 合格率は資格取得ではなく、種目単体を示す。
 ※3 東日本の結果のみとし、ロボット溶接・鋼管溶接については割愛した。

6-7-2 不合格試験体の試験項目ごとの内訳

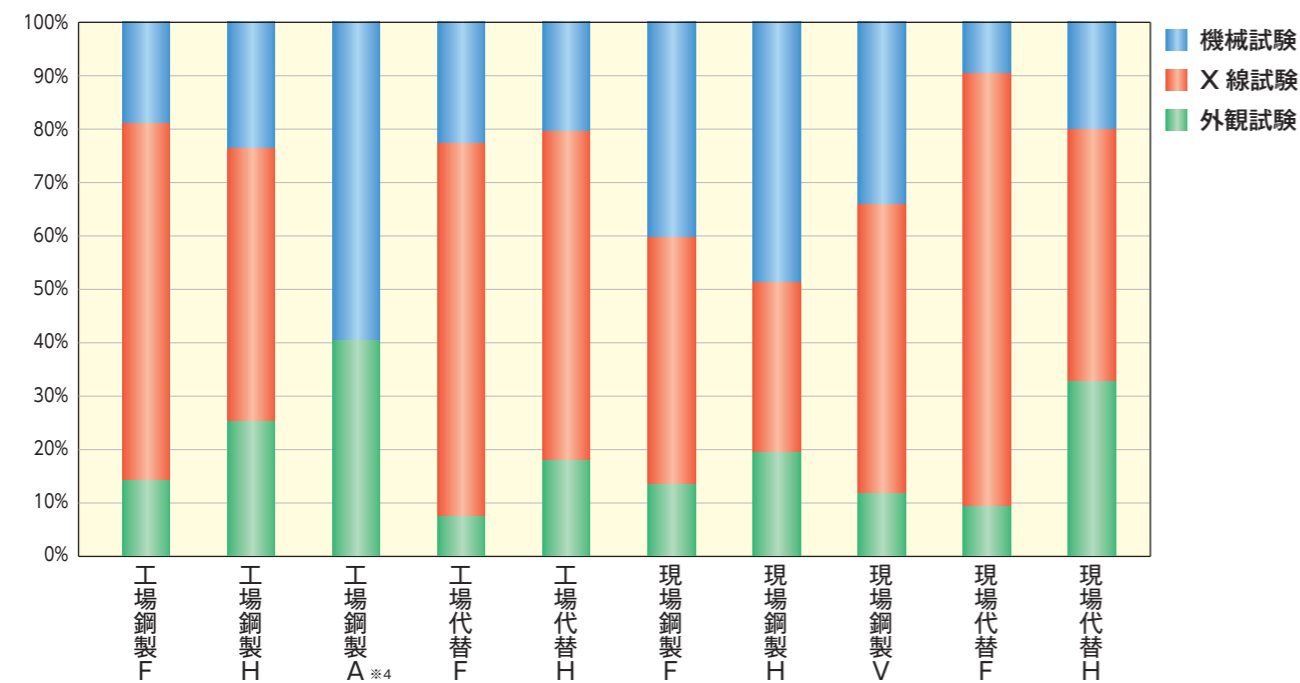

※4 工場鋼製A種試験項目にX線試験は無し。

6-7-3 外観試験不合格の分析

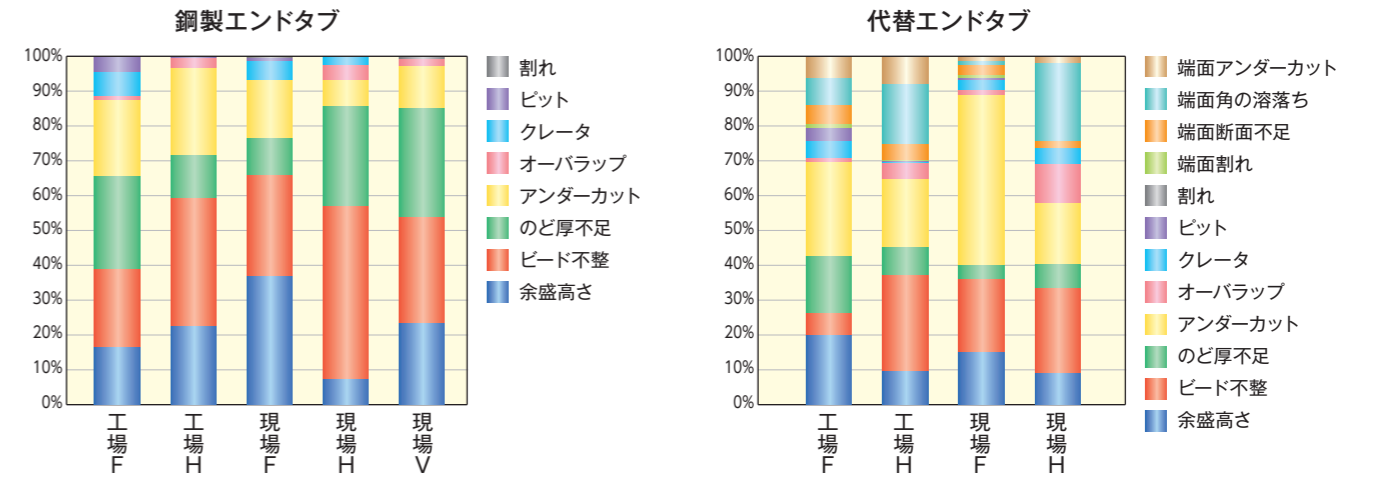

6-7-4 X線試験不合格の分析

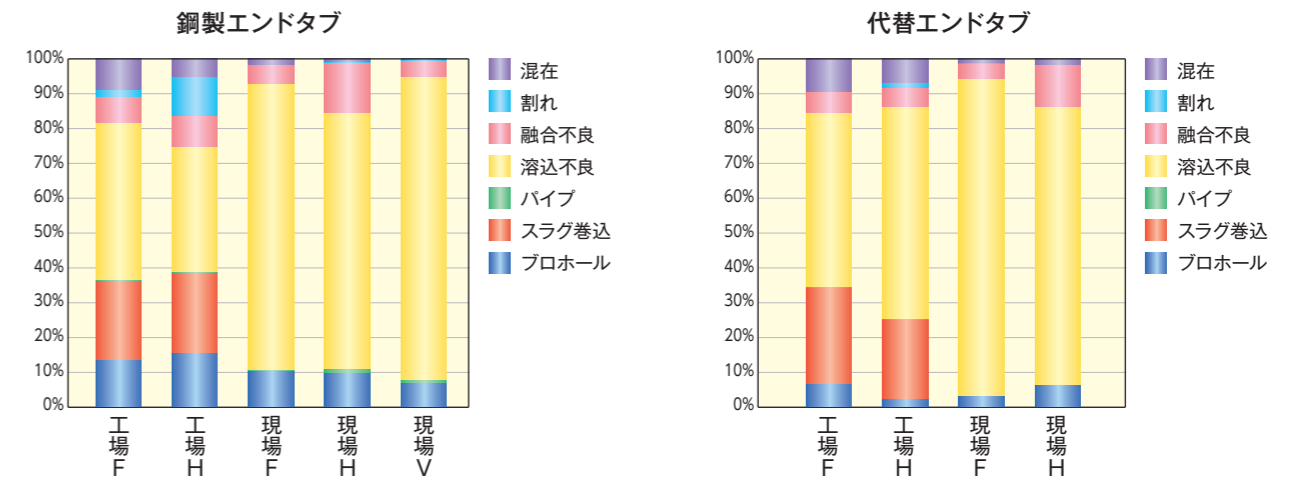

6-7-5 機械試験の不合格の分析

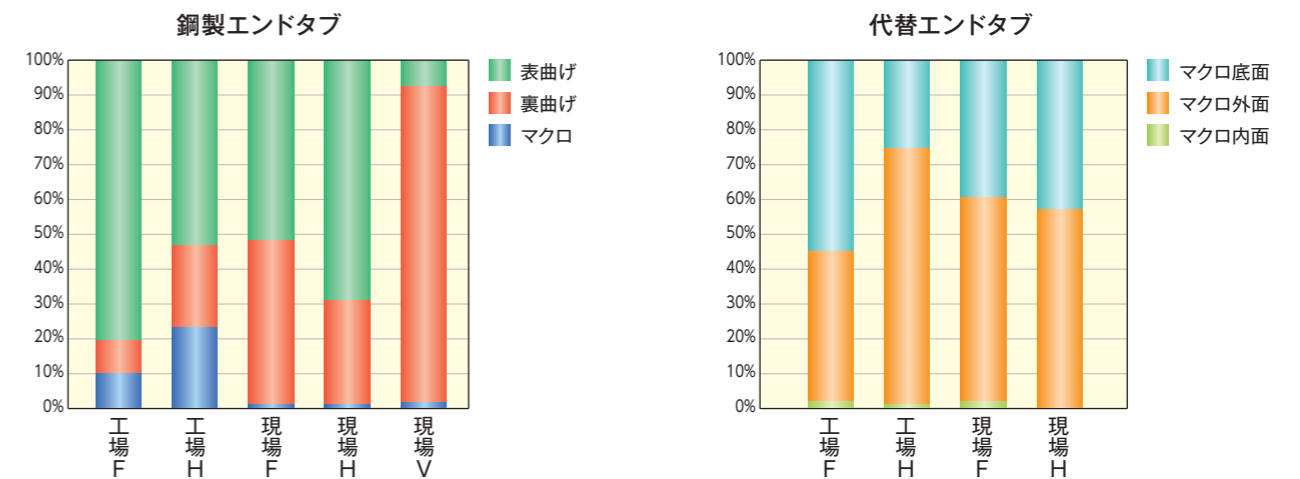

7-1 第1次のAW 検定試験基準 (以下、原文のまま)

建築鉄骨の溶接技術検定における試験方法および判定基準 (案)

はじめに

本規格(案)は、建築物の鉄骨工事における溶接に関する品質を確保するため、工場内での溶接作業において、溶接工に要求される技術を検定する試験規格として定められたものである。

試験は、右図に示すような、建築鉄骨において代表的なディテールを想定した試験材によって行われる。尚、この規格による技術資格には、突合せ溶接についてはアーク手溶接によるものとCO₂半自動溶接によるものの2種類がある。いずれの資格においてもアーク手溶接によるすみ肉溶接を溶接の基本技術と考え、これに関する試験を含んでいる。また、すみ肉溶接の試験のみによる資格についても定めている。

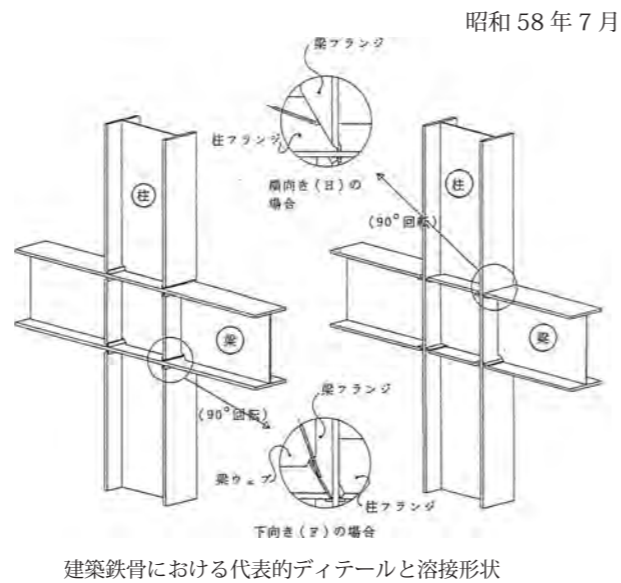

1. 総 則

1-1. 適用範囲

本規格は、建築物の鉄骨工事における溶接作業に従事する溶接工に要求される、溶接の技術を検定するための試験方法及び判定基準を定めたものである。

1-2. 技術資格の種類

技術資格は表1-1による

1-3. 受験資格

受験者の資格は個々の技術資格により表1-1による。

1-4. 検定試験の種類及び技術資格の有効期限

(1) 検定試験の種類

- (i) 新規試験：実技試験
- (ii) 継続試験：書類審査
- (iii) 更新試験：実技試験

(2) 技術資格の有効期限

技術資格は1年間有効とする。但し、1年毎の継続試験によりさらに2年まで延長することができる。

(3) 資格の免除等

AW-2AまたはAW-2Sの受験において、他の3つの資格のうちいずれかの資格を有する場合、すみ肉溶接の試験は省略することができる。また、すみ肉溶接の試験に合格し、突合せ溶接の試験に不合格の場合、それぞれの受験資格に適合するAW-1AまたはAW-1Sの資格を取得することができる。

1-5. 試験概要

実技試験の概要は表1-1による。

2. 試験用材料

2-1. 鋼 材

試験に用いる鋼材は次のとおりとする。

- (1) 突合せ溶接：SM50A (JIS G 3106) *3
- (2) その他：SS41 (JIS G 3101) *4

2-2. 溶接棒

試験に用いる溶接棒は次のとおりとする。

- (1) アーク手溶接(突合せ溶接)：D5016 (JIS Z 3212) *5
 - (2) CO₂半自動溶接：YCW 1 (JIS Z 3312) *6
 - (3) すみ肉溶接：D4301 又はD4316 (JIS Z 3211) *7
- 尚、溶接棒の直径は規定しない。但し、すみ肉溶接の場合は4mmφ以上とする。

3. 試験材の作製

3-1. 試験材の形状

(1) すみ肉溶接

すみ肉溶接の試験に用いる試験材の形状及び寸法は図3-1による。

(2) 突合せ溶接

突合せ溶接の試験に用いる試験材の形状及び寸法は図3-2による。尚、横向き姿勢(H)による溶接では、補強すみ肉溶接の脚長(S)を5mmとし、その許容差(ΔS)は図3-2による

表 1-1

技術資格	名 称	記号	受験資格	試験種目及び試験概要						
				すみ肉溶接(充てんすみ肉溶接)試験				突合せ溶接試験		
				継手の種類	溶接方法	溶接姿勢	試験項目	継手の種類	溶接方法	溶接姿勢
アーク手溶接	すみ肉溶接	AW-1A	JISZ3801*1の下記のいずれかの資格取得者 A-2F, A-3F N-2F, N-3F	板厚 PL-9 (SS41)	アーク 手溶接	V + H	外観検査 曲げ試験 (裏曲げ)	—		
	突合せ溶接	AW-2A	同上	同上			レ型開先 突合せ継手 板厚 PL-19 (SM50A)	アーク 手溶接	F 及び H	外観検査 超音波 探傷検査 曲げ試験 表曲げ 裏曲げ 側曲げ
CO ₂ 半自動溶接	すみ肉溶接	AW-1S	JISZ3841*2の下記のいずれかの資格取得者 SA-2F, SA-3F SN-2F, SN-3F	同上			—			
	突合せ溶接	AW-2S	同上	同上			レ型開先 突合せ継手 板厚 PL-19 (SM50A)	CO ₂ 半自動溶接	F 及び H	外観検査 超音波 探傷検査 曲げ試験 表曲げ 裏曲げ 側曲げ

注：AW-2A又はAW-2Sの受験において、他の3つの資格のうちいずれかの資格を有する場合、すみ肉溶接の試験は省略できる。超音波探傷検査は合否の判定には用いない。
*1 JIS Z 3801 「溶接技術検定における試験方法ならびにその判定基準」
*2 JIS Z 3841 「半自動溶接技術検定における試験方法及び判定基準」



図3-1 試験材の形状 (1) すみ肉溶接



図3-2 試験材の形状 (2) 突合せ溶接

注：*3 JIS G 3106 「溶接構造用圧延鋼材」
*4 JIS G 3101 「一般構造用圧延鋼材」
*5 JIS Z 3212 「高張力鋼被覆アーク溶接棒」
*6 JIS Z 3312 「炭酸ガスアーク溶接用銅ワイヤ」
*7 JIS Z 3211 「軟鋼用被覆アーク溶接棒」

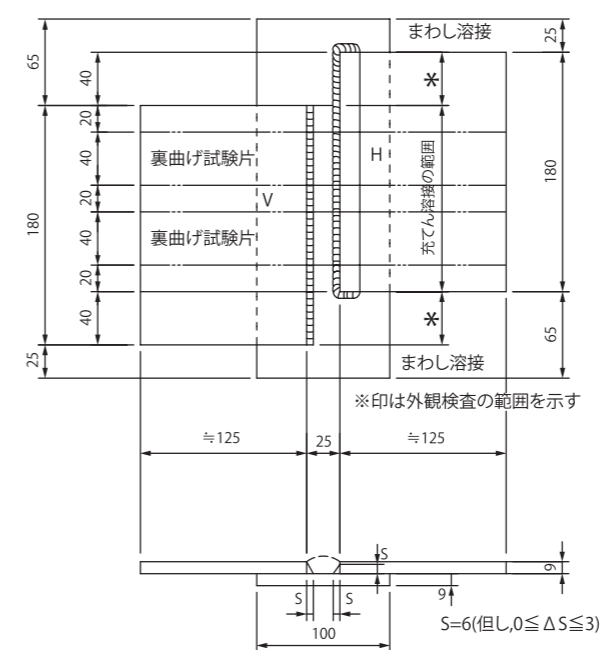
3-2. 溶接作業

(1) すみ肉溶接

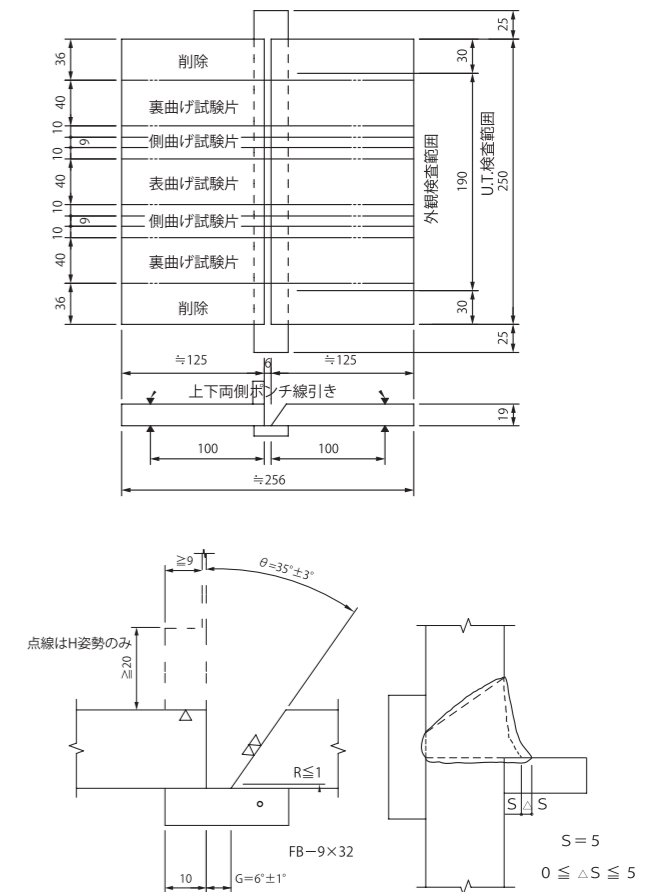
すみ肉溶接の試験において、溶接作業はそれぞれの溶接姿勢により、図3-3に示す方法による(図中矢印は溶接の進行方向を示す)。但し、溶接姿勢の立向きの場合、棒継ぎは図示の位置において行うものとする。
すみ肉溶接完了後、図3-1に示した範囲においてみぞを溶接で充てんする。この場合、溶接姿勢は下向きとし、使用する溶接棒はすみ肉溶接に使用した溶接棒と同系統のものをを用いなければならない。

(2) 突合せ溶接

突合せ溶接の試験において、溶接作業は各溶接姿勢に応じ、図3-4に示すように所定のジャマ板を取付けた状態で行うものとする。
尚、溶接作業において作業場の気温が5℃以下の場合は、40℃までの予熱ができるものとする。
また、アーク手溶接において、溶接棒はできるだけ短くなるまで使用し、突合せ溶接の場合、この残棒の長さは最後の1本を除いて7cm以下としなければならない。但し、立向き姿勢によるすみ肉溶接の場合はこの限りでない。



図3-3 溶接作業(すみ肉溶接の場合)

図3-4 溶接作業(突合せ溶接の場合)

3-3. 試験片の採取

すみ肉溶接及び突合せ溶接の試験における試験片の採取方法は、各々図3-1及び図3-2による。

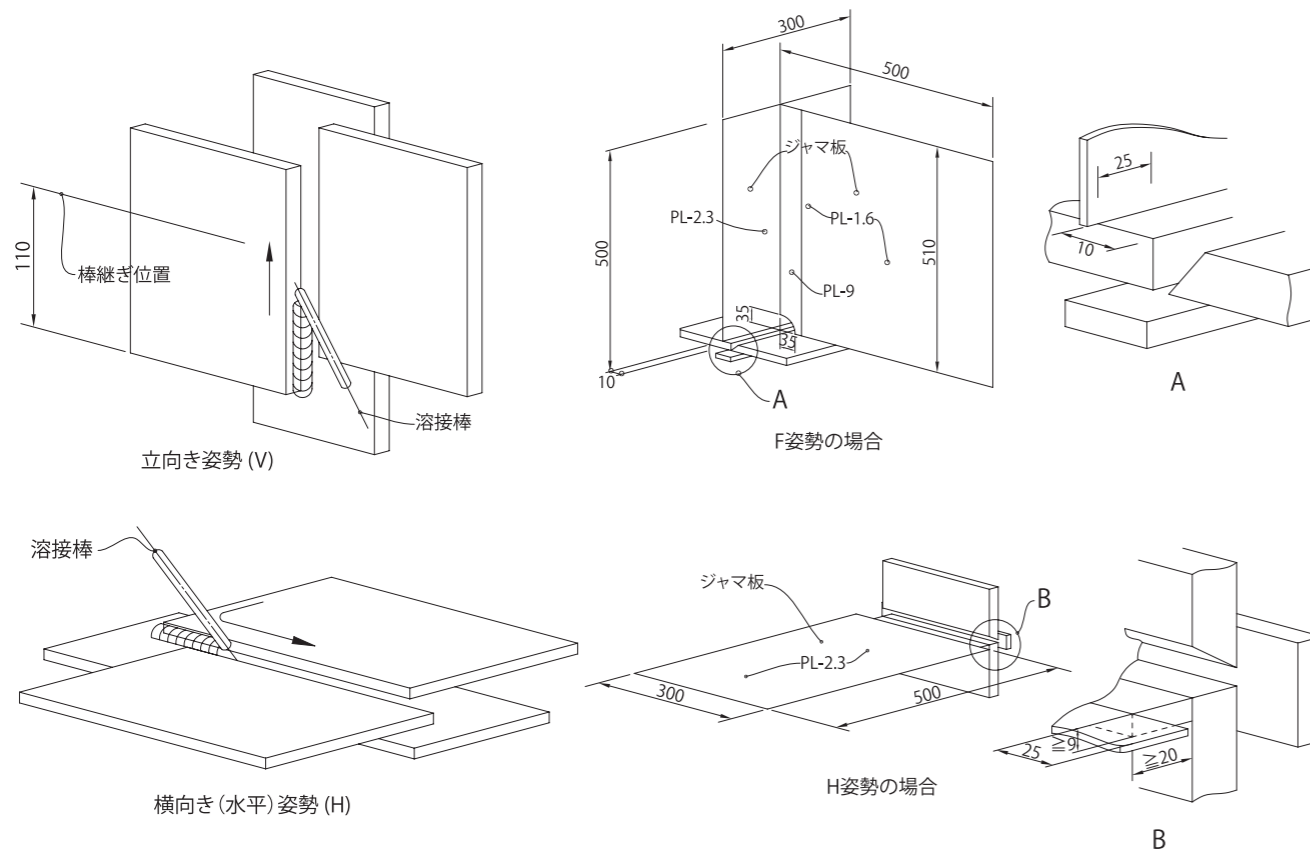
4. 試験

4-1. 試験の種類と試験項目

各試験に対する試験項目を表4-1に示す。但し、表中の超音波探傷検査は参考として行い(欠陥長さを測定する)、合否の判定には用いない。

表 4-1

試験の種類	試験項目	備考
すみ肉溶接	外観試験	脚長誤差、アンダーカット等
	曲げ試験 裏曲げ試験	試験片の数は2とする(図3-1参照)
突合せ溶接	外観試験	のど厚、余盛高さ、アンダーカット等
	超音波探傷検査	欠陥の長さの測定のみ
	曲げ試験 (i) 表曲げ試験 (ii) 裏曲げ試験 (iii) 側曲げ試験	(ii)及び(iii)の試験片の数は、各々2とする(図3-2参照)



図 4-1 試験の順序

4-2. 試験の順序

各試験は種目毎に図4-1に示す検査順序に従って行い、該当する検査が不合格の場合、以後の検査は行わない。

4-3. 曲げ試験の方法

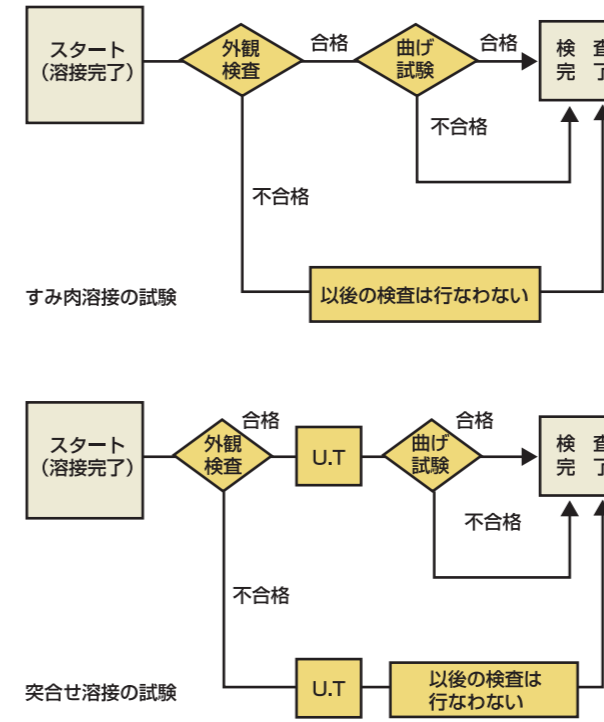
曲げ試験の方法は、JIS Z 3122 *8又はJIS Z 3124*9による。但し、すみ肉溶接の場合はJIS Z 3135*10による。

5. 合否判定基準

5-1. 外観検査

(1) すみ肉溶接

すみ肉溶接の外観検査はまわし溶接に関する項目を除き、図3-1に示す範囲で行うものとし、以下の項目に1つでも該当する場合は不合格とする。

- (i) 著しいアンダーカットのある場合
- (ii) 脚長が6mmに満たない場合又は9mmを超える場合
- (iii) 著しいビードの不整のある場合
- (iv) 著しいビードのオーバーラップのある場合
- (v) 割れのある場合
- (vi) ピットのある場合
- (vii) クレーターの著しいへこみがある場合
- (viii) 端部のまわし溶接が十分に行われていない場合

(2) 突合せ溶接

突合せ溶接の外観検査は図3-2に示す試験材の外縁より30mm以上入った範囲において行い、下記の項目に1つでも該当する場合は不合格とする。

- (i) 試験材の板厚以下のど厚がある場合
- (ii) 下向き姿勢の試験材において、余盛高さが4mmをこえた場合
- (iii) 横向き姿勢の試験材において、補強すみ肉溶接の脚長が5mmに満たない場合又は10mmをこえた場合
- (iv) 著しいアンダーカットのある場合
- (v) 著しいビードの不整のある場合
- (vi) 著しいビードのオーバーラップ又はオーバーハンク(盛り垂れ)のある場合
- (vii) 割れのある場合
- (viii) ピットのある場合
- (ix) クレーターの著しいへこみがある場合

5-2. 超音波探傷検査

突合せ溶接の試験において行う超音波探傷検査は、溶接完了後24時間経過してから行い、図3-2に示す範囲において、下表に基づき欠陥長さを測定し記録する。但し、合否の判定には用いない。

エコー高さの領域	欠陥評価長さ
I	L
II	ML
III IV	M
V	S

5-3. 曲げ試験

すみ肉溶接及び突合せ溶接の試験片による曲げ試験において、曲げられた外面において、下記の項目に1つでも該当する場合は不合格とする。

- (i) いかなる方向にも長さ3.0mmを超える割れのある場合。但し、ブローホールと割れが連続しているものは、ブローホールを含めて連続した割れとみなす。
- (ii) 3.0mm以下の割れの合計が7.0mmを超える場合。
- (iii) ブローホール及び割れの合計個数が10個を超える場合。
- (iv) アンダーカット、溶け込み不良、スラグ巻き込みの著しいもの。
- (v) すみ肉溶接において、裏曲げ2試験片の割れの長さの合計が9.0mmを超える場合。
- (vi) 突合せ溶接において、表、裏、側曲げの5試験片の割れの長さの合計が21.0mmを超える場合。

*8 JIS Z 3122「突合せ溶接継手の曲げ試験方法」
*9 JIS Z 3124「突合せ溶接継手のローラ曲げ試験方法」
*10 JIS Z 3135「すみ肉溶接部の裏曲げ試験方法」

付 検査方法及び判定基準に関する内規

本規則の適正かつ公正な適用を期すため試験における検査方法及び合否の判定基準に関し、以下の内規を設ける。

1. 外観検査の範囲と測定位置

1-1. すみ肉溶接

すみ肉溶接の試験において、脚長の判定は付図-1に示す2ヶ所において行うものとする（専用ゲージを用いる）。

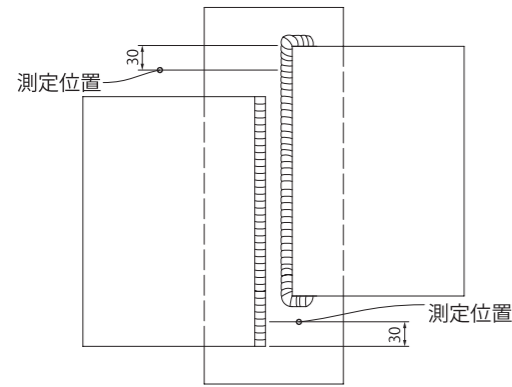

付図-1 すみ肉溶接部の脚長測定位置

1-2. 突合せ溶接

突合せ溶接の試験において、下向き姿勢による場合の余盛高さ及び横向き姿勢の場合の補強すみ肉溶接部の脚長の測定は付図-2に示す2ヶ所で行い、全長についての外観は、合否判定基準の「ビードの不整」の項目でチェックする。

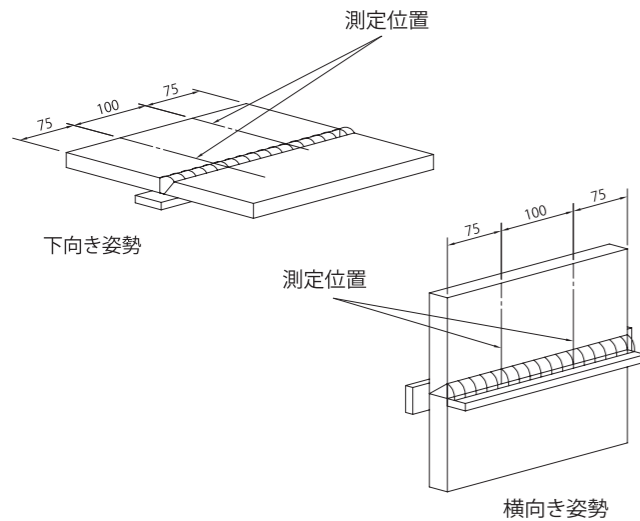

付図-2 突合せ溶接部の余盛及び脚長測定位置

2. 合否判定基準に関する内規

規格における合否判定基準のうち数値による規定のない項目に関し、以下に示す基準により合否の判定をするものとする。

2-1. 著しいアンダーカット

- (i) 1mm以上のアンダーカットがある場合は、短くても不合格。
- (ii) 0.5mm～1.0mmのアンダーカットがある場合で、1個の長さが10mm以上、又は合計長さが30mm以上ある場合不合格。

2-2. 著しいビードの不整

日本建築学会「鉄骨工事精度標準-C.溶接」における(6)を準用し、そこで示された範囲をこえる場合は不合格とする。（付図-3参照）

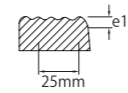

ビード表面の凹凸の高低差e1は溶接の長さ25mmの範囲で2.5mm以下

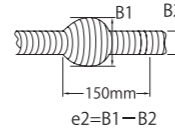

ビード幅の不整e2は溶接の長さ150mmの範囲で5mm以下

付図-3 著しいビードの不整

2-3. クレータの著しいへこみ

著しいへこみとは周辺より1.0mm以上のへこみのあるもので、この場合不合格とする。

2-4. まわし溶接

横向き姿勢の場合のすみ肉溶接において、十分なまわし溶接とは板の側面で溶接線を切っているものをいい、少なくとも脚長の2倍以上の範囲まで延びているものを合格とする。（付図-4）

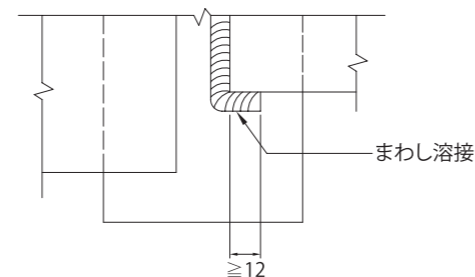

付図-4 十分なまわし溶接

7-2 現行基準に基づく試験体・試験片写真例

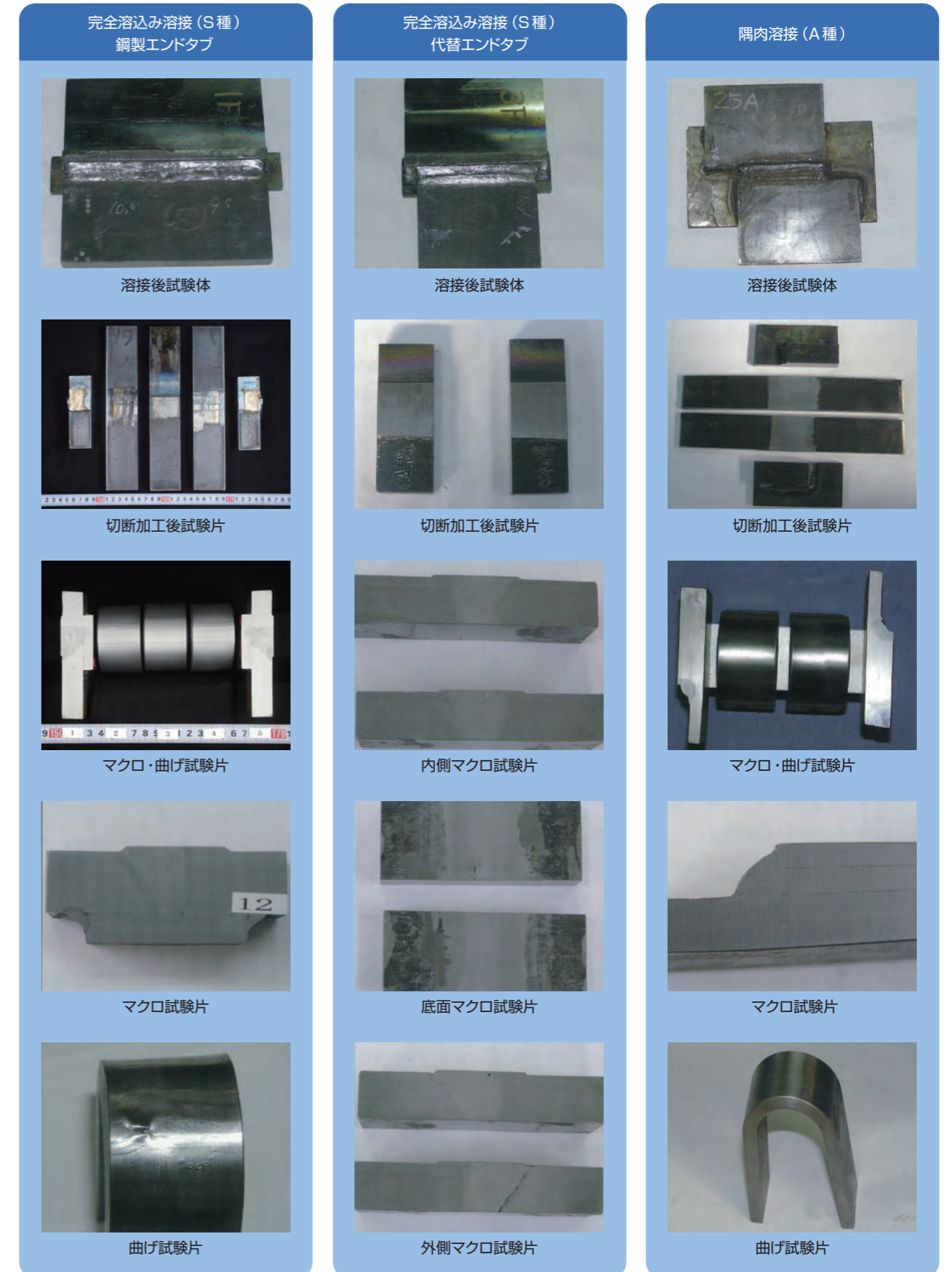

7-3 AW 検定と JIS・WES の試験内容の比較



① 工場溶接・工事現場溶接

検定区分		AW 検定		
継手の種類、開先形状		突合せ溶接の開先形状：レ形		
試験種別、板厚		工場 (板厚19)	工事現場 (板厚19)	代替エンドタブ (板厚19)
板の突合せ溶接	下向 (F)			
	横向 (H)			
	立向 (V)			
溶接姿勢		工場溶接と同一	工場溶接と同一	工場溶接と同一

板の突合せ溶接	試験体形状		試験体形状は工場溶接と同一 (立向 (V) 姿勢の外観・放射線透過 試験範囲は母材端面まで)	※工場F・Hは真幅試験体 [工事現場+]
	試験項目	外観検査、曲げ試験	外観検査、放射線透過試験、マクロ試験、曲げ試験	外観検査、放射線透過試験、マクロ試験

検定区分		WES 検定 (WES 8101)		AW 検定	
試験種別、板厚		板厚9mm		工場 (板厚9)	
板のすみ肉溶接	溶接姿勢	立向 (V)・水平 (H)			
	試験体形状		試験体形状は工場溶接と同一 (立向 (V) 姿勢の外観・放射線透過 試験範囲は母材端面まで)	※工場F・Hは真幅試験体 [工事現場+]	※工場F・Hは真幅試験体 [工事現場+]
試験項目		外観検査、曲げ試験		外観検査、曲げ試験、マクロ試験	

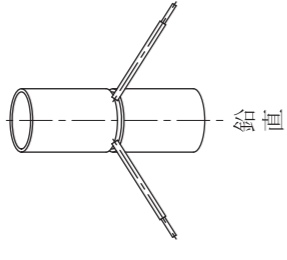
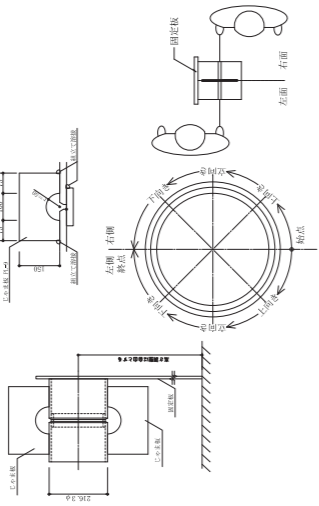
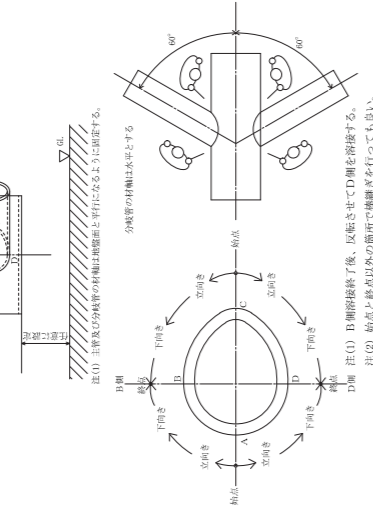
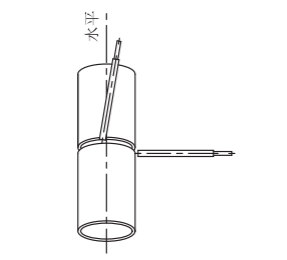
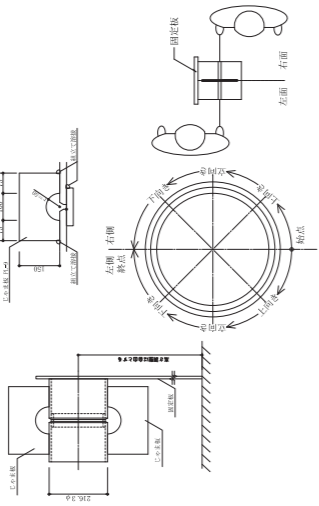
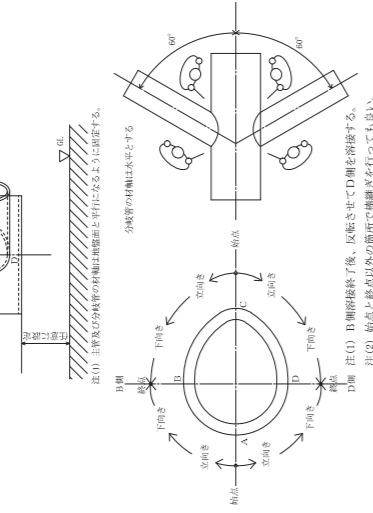
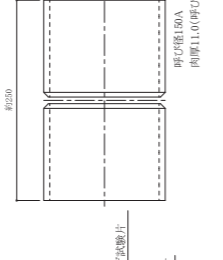
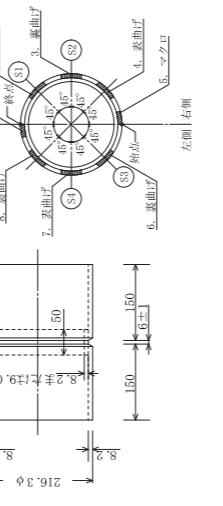
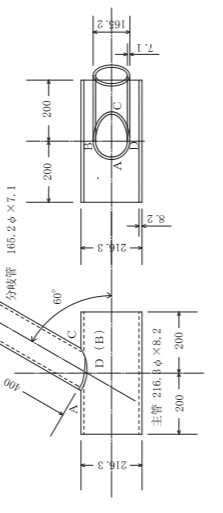
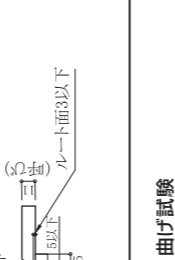
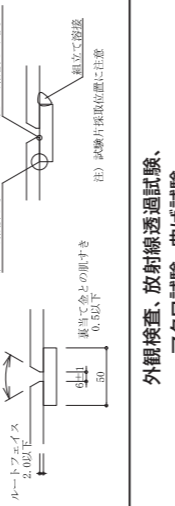
② 鋼管溶接

検定区分		JIS検定 (JIS Z 3841)	AW検定	
継手の種類	継手	直管継手	直管継手	分岐継手
	試験体	(中肉管の場合) 150~170φ (肉厚9.0~11)	216.3φ×8.2	主管: 216.3φ×8.2 分岐管: 165.2φ×7.1
	開先形状	V形	V形	レ形 (一部すみ肉)
	溶接姿勢	水平固定	鉛直固定	水平固定 全姿勢
溶接姿勢	鉛直			
	水平			
試験体形状	表曲げ試験片			
	裏当て金			
試験項目	外観検査、曲げ試験	外観検査、放射線透過試験、マクロ試験、曲げ試験	外観検査、マクロ試験	

③ ロボット溶接オペレータ (AW検定)

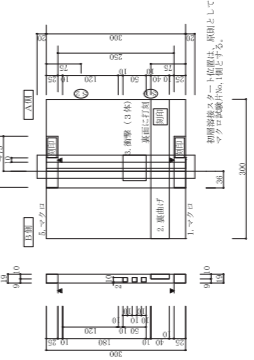
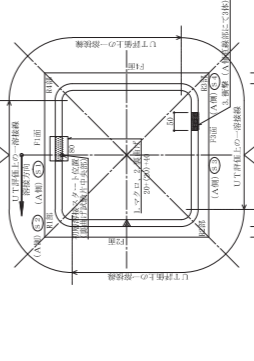
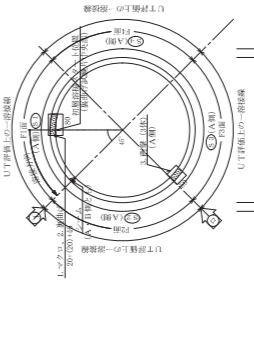
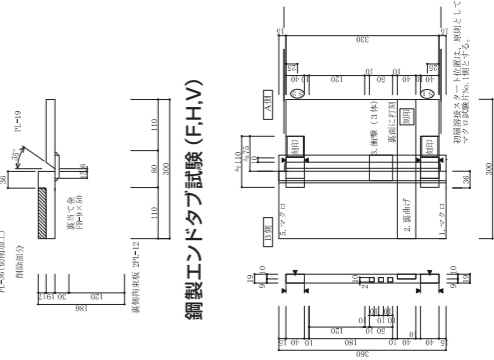
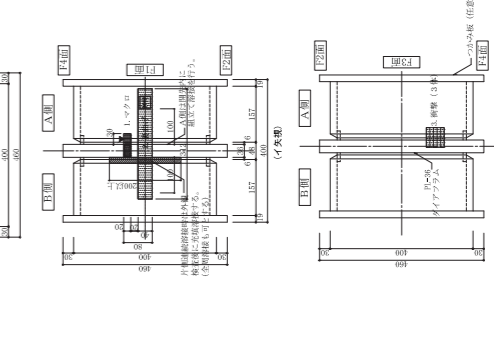
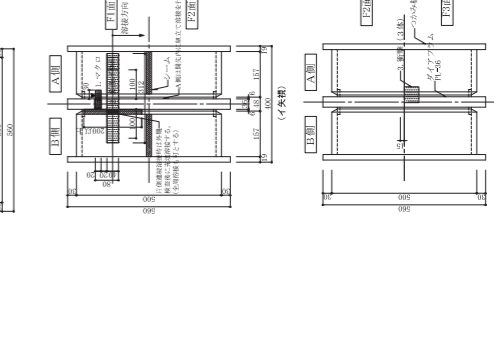
検定区分		JIS検定またはWES検定	AW検定	
継手の種類	継手	—	平板継手 (鋼製エンドタブ試験/代替エンドタブ試験)	円形鋼管継手
	試験体	—	板厚19	500φ×19
	開先形状	—	レ形	レ形
	ロボット溶接施工要領書	書類審査	書類審査	書類審査
試験体形状	鋼製エンドタブ試験 (F.H.V)			
	代替エンドタブ試験 (F.H.V)			
試験項目	外観検査、放射線透過試験、マクロ試験、曲げ試験、衝撃試験	外観検査、超音波探傷試験、マクロ試験、曲げ試験、衝撃試験	外観検査、超音波探傷試験、マクロ試験、曲げ試験、衝撃試験	

AW検定協会設立40周年という記念すべき節目にあたり、2024年春に理事会より40周年記念誌を制作するように指示を受けました。制作にあたって、労力を最小限にすることを重視して、30周年記念誌以降の歴史のみをまとめた追補版とする案も出ましたが、会長に見事に一蹴されました。しかし今となっては、40周年記念誌ですべての歴史を振り返る体裁にして本当に良かったと感じています。結果として、AW検定協会の歴史を振り返りながら、未来への展望を示す貴重な資料となりました。

この記念誌は、東西の各委員会および事務局から選ばれた「40周年記念事業検討委員会WG1（記念誌作成ワーキンググループ）」に所属する11人のメンバーにより制作されました。メンバーの方々には、企画立案から資料収集、編集作業に至るまで、多大なるご尽力をいただきました。記念誌の枠組みを超えてAW検定協会のあり方について議論するなど、志の高い充実した時間を過ごすことができました。一方、激論の後には慰労会ですべてを忘れて終電時間まで飲むなどエネルギーに満ち溢れたWGでもありました。皆様の熱意と努力により、この充実した40周年記念誌を完成させることができましたことに、心より御礼申し上げます。

AW検定協会は、これからも建築鉄骨の安全性と溶接関連技術の向上ならびにその普及に寄与するとともに、溶接技能者の高度な技術に対する社会的評価の向上に貢献すべく、次のステージに向けて新たな一歩を踏み出しました。過去からの理念を継承するこの40周年記念誌が、当協会の今後の活動の一助になることを祈念いたします。

2025年10月

AW検定協会 40周年記念事業検討委員会WG1（記念誌作成ワーキンググループ）

主 査：鈴木直幹（西日本）
 副主査：後藤和正（東日本）
 委 員：平井慶一（東日本）
 委 員：山本博之（西日本）
 委 員：大城達彦（東日本）
 委 員：亘理良昭（西日本）
 委 員：石田大三（西日本）
 委 員：高田好秀（東日本）
 委 員：中平和人（西日本）
 事務局：古城豊光（東日本）
 事務局：福森 享（西日本）

AW 検 定 協 会 4 0 年 の 歩 み

発行日 令和7年10月31日

編集・発行 AW検定協会

東日本事務局 〒102-0083 東京都千代田区麹町4-4-7 アトム麹町タワー3階
 TEL:03-6261-7080 FAX:03-6261-7081

西日本事務局 〒541-0059 大阪市中央区博労町1-8-8 ピカソ堺筋本町ビル8階
 TEL:06-6264-6700 FAX:06-6264-6702

デザイン・印刷 株式会社エス・アンド・ディ

〒160-0006 東京都新宿区舟町4-1

TEL:03-6384-1947 FAX:03-6384-1948

（無断転記載禁ず）

MEMO

MEMO

